

Ditec

Обновленная версия руководства
IP2282RU • 2023-02-21



Ditec DAS107PLUS

Автоматика для
раздвижных дверей

(перевод оригинальных инструкций)

Техническое
руководство

Оглавление

Общие правила техники безопасности	3
Пересмотр	4
1. Технические характеристики	5
2. Стандартная установка	6
3. Основные компоненты	7
4. Установка автоматики	7
4.1 Снятие кожуха	7
4.2 Крепление кожуха DAS107PLUS с использованием прилагаемых скоб для створок	8
4.3 Примеры с DAS11M8	9
4.4 Примеры с DAS18M8	10
4.5 Пример с DAS40M8	11
4.6 Примеры с ACV	12
4.7 Подготовка стеклянной дверной створки	13
4.8 Установка и регулировка дверных створок	14
4.9 Установка напольных направляющих	16
4.10 Зажим блокиратора ремня	16
4.11 Регулировка ремня	17
4.12 Установка блокиратора створки (опция)	17
5. Электрические соединения	18
5.1 Стандартные электрические соединения	19
5.2 Управляющие входы блока управления	20
5.2.1 Управляющие входы	20
6. Регулировка и выбор функций управления	23
6.1 Проверка дисплея и конфигурация параметров	24
6.2 Индикация состояния на дисплее	24
7. Запуск	25
8. Параметры	27
8.1 Параметры в соответствии с назначением	27
8.2 Описание параметров	29
9. Пример подключения	34
9.1 Пример подключения с радаром для открывания и фотозлементом	34
9.2 Комбинированный датчик открывания и безопасности + датчик безопасного открывания	35
10. Устранение неисправностей / ошибки	37
10.1 Ошибки	37
11. График планового технического обслуживания	41

Условные обозначения



Этот знак обозначает инструкции или примечания, касающиеся безопасности, на которые необходимо обратить особое внимание.



Этот знак обозначает полезную информацию, касающуюся правильной работы изделия.

Общие правила техники безопасности



ВНИМАНИЕ! Важные указания по безопасности.

Строго соблюдайте данные указания. Несоблюдение указаний, содержащихся в настоящем руководстве, может привести к серьезным травмам или повреждениям оборудования.

Храните данную инструкцию для возможности обращения в будущем. Данное руководство и руководство к дополнительным принадлежностям можно загрузить с сайта www.ditecautomations.com

Настоящее руководство адресовано квалифицированному персоналу • Установка, электрическое подключение и регулировка должны выполняться квалифицированным персоналом с соблюдением общетехнических правил и действующих норм • Внимательно прочтите инструкции, прежде чем начинать установку изделия. Неправильно установленное изделие может стать источником опасности • Перед началом установки проверьте целостность изделия.



Не загрязняйте окружающую среду упаковочными материалами (пластик, пенопласт и т.п.), храните их в местах, недоступных для детей, поскольку данные материалы являются потенциальными источниками опасности • Не устанавливайте изделие во взрывоопасной среде и атмосфере: наличие воспламеняющегося газа и паров представляет собой серьезную угрозу безопасности • Убедитесь, что диапазон рабочих температур, указанный в перечне технических данных, совместим с местом эксплуатации • Перед установкой привода убедитесь, что имеющаяся конструкция, а также опорные и направляющие элементы, соответствуют требованиям прочности и устойчивости. Проверьте устойчивость и плавность хода направляемой части, убедитесь в отсутствии рисков ее схода с направляющих и падения. Выполните все конструктивные модификации, связанные с установкой защитных приспособлений, ограждением или изоляцией всех зон, в которых существует опасность сдавливания, ампутации, затягивания частей тела и другие опасности. Изготовитель привода не несет ответственности за последствия несоблюдения технических норм при изготовлении автоматизированных дверных систем, а также за деформации, которые могут возникнуть в процессе их эксплуатации • Защитные устройства (фотоэлементы, механические сенсоры, устройства аварийного отключения и т.п.) должны устанавливаться в соответствии с действующими правилами и директивами, общетехническими правилами, условиями среды установки, логикой работы системы, а также с учетом усилия, развиваемого дверью или воротами с электроприводом • Защитные устройства должны предотвращать доступ в любую зону, в которой существует опасность сдавливания, ампутации, затягивания частей тела, а также другие опасности, обусловленные наличием двери или ворот с электроприводом. Разместите знаки безопасности, предусмотренные действующими нормами, для обозначения опасных зон • На каждой установленной двери или воротах с электроприводом должны быть указаны их идентификационные данные • Перед подключением электропитания убедитесь, что данные паспортной таблички соответствуют характеристикам электросети. Установите в цепи электропитания многополюсный выключатель/разъединяющее устройство с зазором между разомкнутыми контактами не менее 3 мм. Убедитесь, что электросеть защищена дифференциальным выключателем и надлежащим устройством для защиты от сверхтоков, удовлетворяющими общетехническим правилам и действующим нормам • Если необходимо, подключите дверь или ворота с электроприводом к эффективной системе заземления, выполненной в соответствии с действующими нормами безопасности • Перед тем как передавать систему конечному пользователю, убедитесь, что привод правильно отрегулирован и соответствует требованиям к функционированию и безопасности и что все устройства управления, безопасности и ручной разблокировки работают корректно.



При выполнении работ по обслуживанию и ремонту отключите подачу электропитания, прежде чем открывать крышку для доступа к электрическим частям • Снятие защитного кожуха привода разрешено только квалифицированному персоналу.





Операции с электронными компонентами должны производиться с использованием заземленных антистатических токопроводящих браслетов. Производитель привода не несет ответственности за безопасность и исправность работы изделия в случае установки несовместимых компонентов • При выполнении ремонта или замены изделий необходимо использовать только оригинальные запасные части • Монтажник должен предоставить всю необходимую информацию относительно автоматической, ручной и аварийной работы двери или ворот с электроприводом, а также передать пользователю инструкцию по эксплуатации.

Пересмотр:

Следующие главы были пересмотрены

Ссылка	Пересмотр 2022-05-06 → 2023-01-12
3	Обновлен рисунок с новым блоком питания 1DAS1ALP2, микроконтроллером и ременной передачей
4.2	Раздел обновлен новым блоком питания 1DAS1ALP2
4.3	Раздел обновлен новым блоком питания 1DAS1ALP2
4.4	Раздел обновлен новым блоком питания 1DAS1ALP2
4.8	Изменено положение кареток двухстворчатого оператора
5	Схема обновлена новым блоком питания 1DAS1ALP2
5.1	Схема обновлена новым блоком питания 1DAS1ALP2
6.2	Обновлена индикация состояния на дисплее
9.2	Обновлены схемы подключения датчиков

1. Технические характеристики

Блок питания	100 В- / 240 В-, -10%/ +10% 50/60 Гц
Энергопотребление	Макс.100 Вт
Номинальная мощность блока питания	75 Вт
Скорость открывания (двустворчатые двери)	1 м/с
Скорость закрывания (двустворчатые двери)	1 м/с
Максимальная нагрузка	120 кг (одностворчатые двери) 160 кг (двустворчатые двери)
Режим работы	S3= 100%
Температура	 -20°C  +50°C
Степень защиты	IP20 (ДЛЯ ПРИМЕНЕНИЯ ТОЛЬКО ВНУТРИ ПОМЕЩЕНИЙ)
Электропитание дополнительного оборудования	24 В  0,64 А
Ресурс	1.000.000 циклов

1.1 Директива по машинному оборудованию

В соответствии с Директивой по машинному оборудованию (2006/42/ЕС) установщик, приводящий в действие дверь или ворота, несет те же обязательства, что и производитель машины, и поэтому должен:

- подготовить техническую документацию, которая должна содержать документы, указанные в Приложении V к Директиве по машинному оборудованию; (техническая документация должна храниться и предоставляться компетентному национальному органу в течение не менее десяти лет, начиная с даты изготовления моторизованной двери);
- составить заявление о соответствии ЕС согласно Приложению II-А Директивы по машинному оборудованию и передать его заказчику;
- нанести маркировку ЕС на дверь с электроприводом в соответствии с пунктом 1.7.3 Приложения I Директивы по машинному оборудованию.
- обеспечить соответствие моторизованной двери или ворот правилам техники безопасности, установив необходимые предохранительные устройства.

2. Стандартная установка

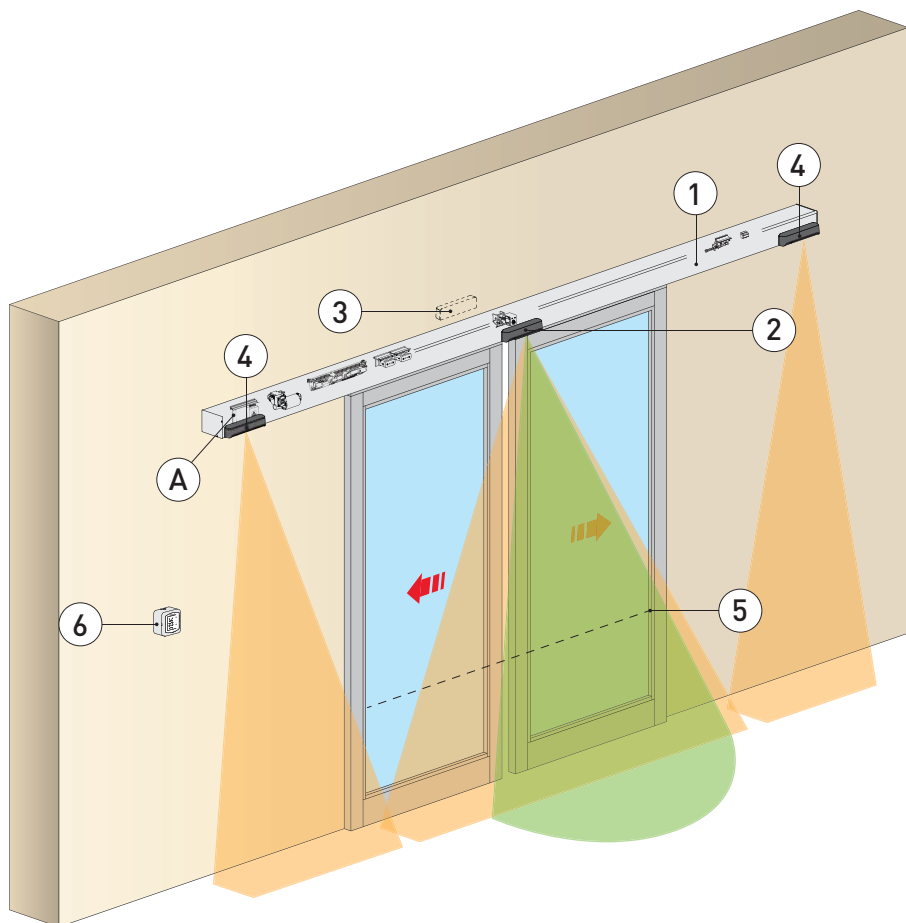

Поз.	Описание
1	Автоматика для раздвижных дверей
2 3	Комбинированный датчик открывания и безопасного закрывания
4	Датчик безопасного открывания
5	Фотоэлемент безопасности
6	Переключатель режимов
A	Подключите кабель питания к сертифицированному многополюсному выключателю с категорией изоляции III и зазором между разомкнутыми контактами не менее 3мм. Кабель питания и электропроводка низкого напряжения (230В) должны размещаться в независимом кабельном канале, отдельно от проводки устройств управления и безопасности (SELV = безопасное сверхнизкое напряжение).

3. Основные компоненты

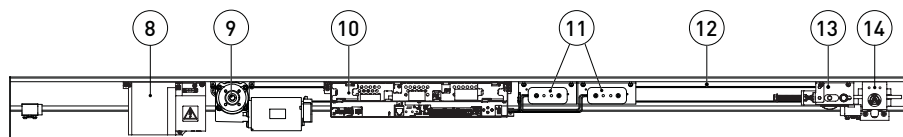

Поз.	Код	Описание
8	1DAS1ALP2	Блок питания 75Вт
9	1DAS1MR	Мотор-редуктор
10	1DAS1QEP	Блок управления
11	DAS901BAT1 DAS902BAT2	Аккумуляторы 12 В (опция), Набор Параметров 43= 05 Аккумуляторы 24 В (опция) (предохранитель в жгуте проводов - Т10А)
12		Приводной ремень
13		Ременной привод
14	DAS801L0K DAS801L0KA	Замок с внешним рычагом разблокировки Замок "антипаника"



ПРИМЕЧАНИЕ: Работоспособность и заявленные эксплуатационные характеристики могут быть гарантированы только при использовании дополнительного оборудования и защитных устройств компании DITEC.

4. Установка автоматики

4.1 Снятие кожуха

Ослабьте винт С держателя крышки, поднимите и снимите крышку.

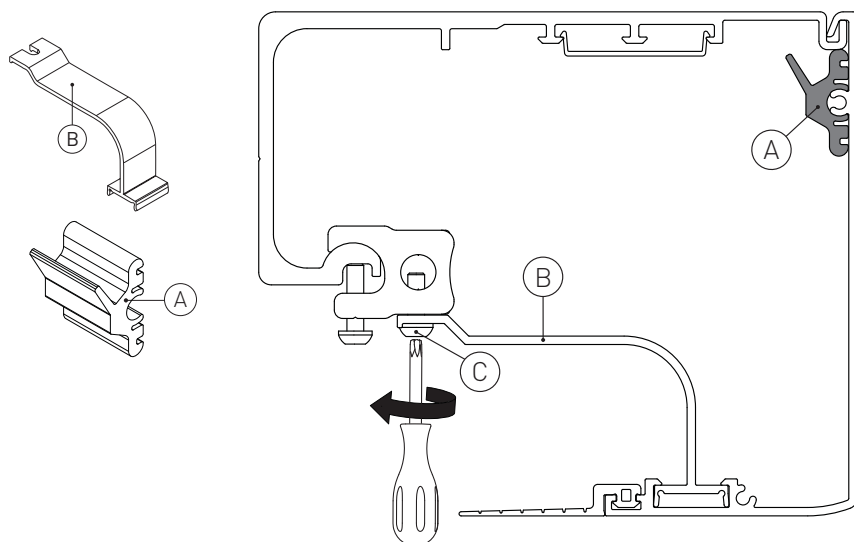

4.2 Крепление кожуха DAS107PLUS с использованием прилагаемых скоб для створок

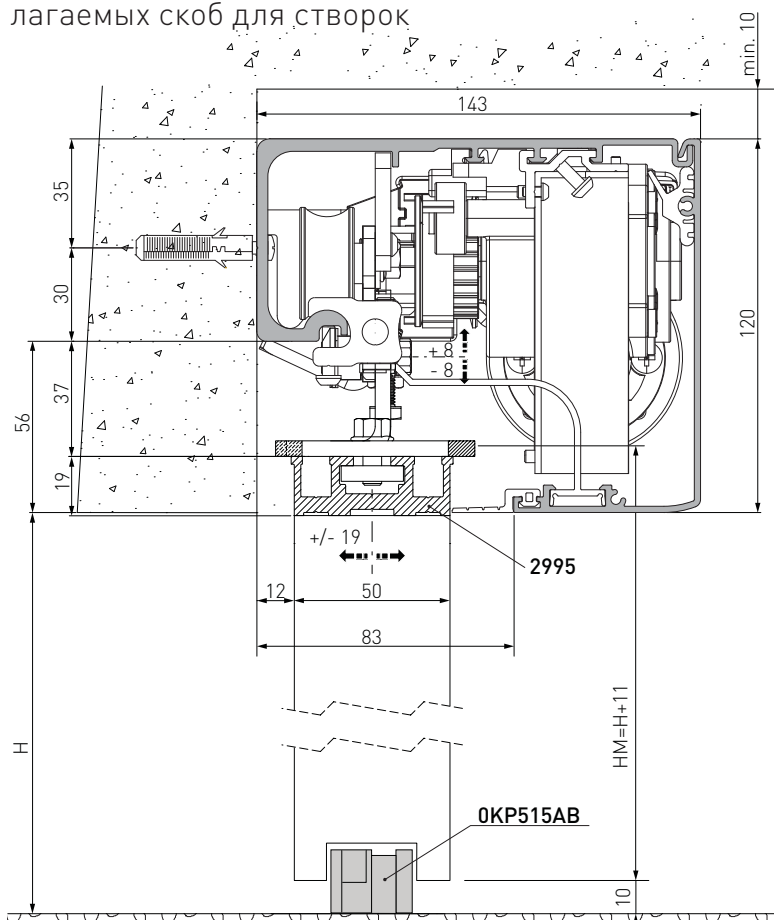

DAS107PLUS-AI2995

Если не указано иного, все содержащиеся в документе размеры выражены в миллиметрах (мм). На рисунке представлены размеры для монтажа автоматики DAS107PLUS на стене для случая, когда створки автоматических дверей выполнены не из фирменных профилей DITEC. Если створки выполнены из профилей DITEC серий ALU/PAM, руководствуйтесь размерами, указанными в соответствующих инструкциях.

Просверлите отверстие в кожухе, используя базовую линию на задней стороне, и закрепите кожух стальными анкерами M6 Ø12 или винтами 6MA (не прилагаются). Распределите точки крепления с шагом примерно 400 мм.

Убедитесь, что кожух располагается ровно, что его задняя поверхность перпендикулярна полу не искривлена в продольном направлении из-за неровностей стены. Если стена не является прямой и гладкой, необходимо закрепить на ней стальные пластины, к которым затем крепится кожух.



ВНИМАНИЕ: Крепление кожуха к стене должно выдерживать вес створок двери.



ВНИМАНИЕ: Во время монтажа не повредите направляющую роликов. Тщательно очистите направляющую перед установкой створок.

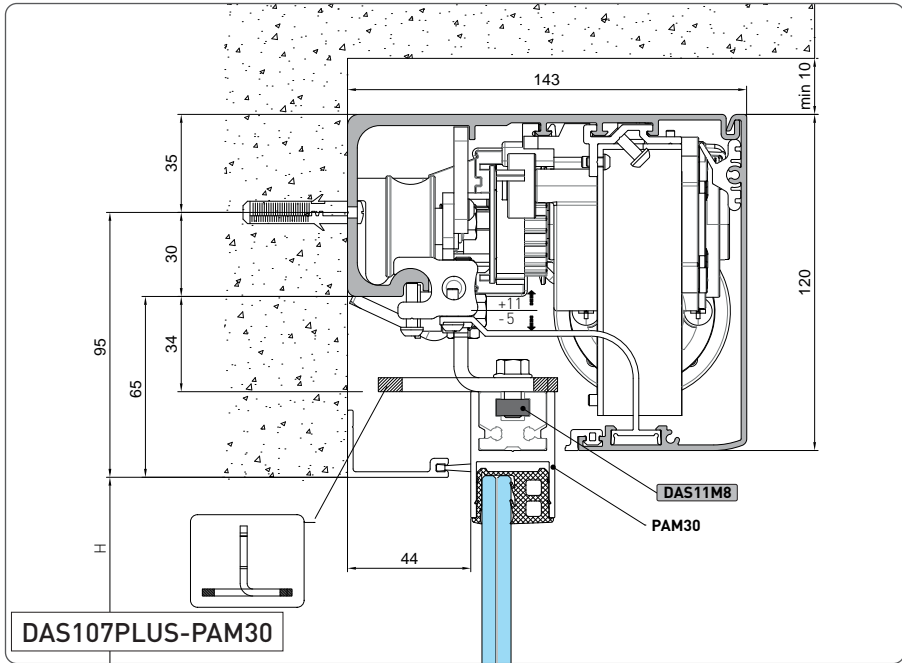

4.4 Примеры с DAS18M8

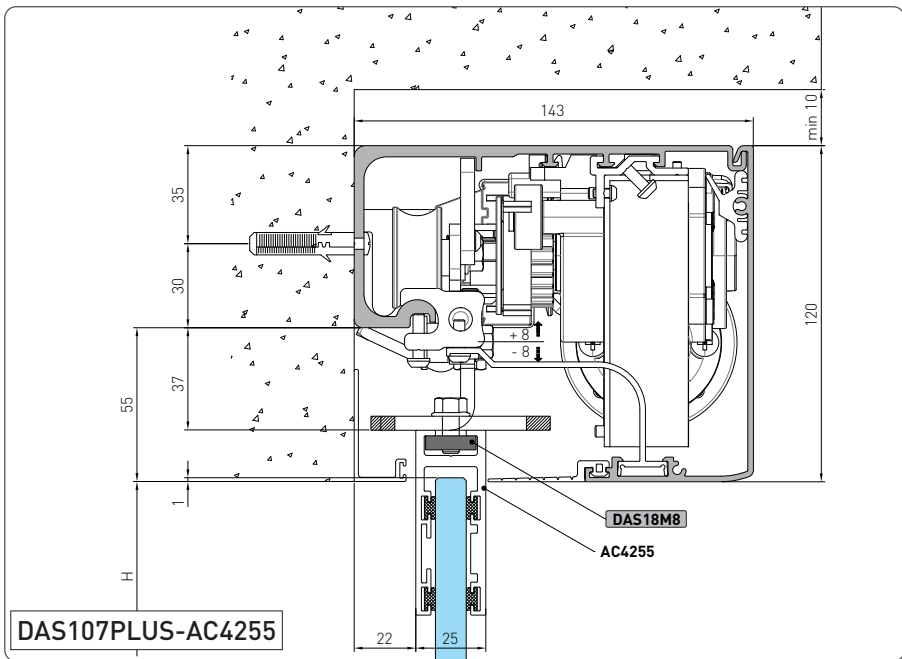

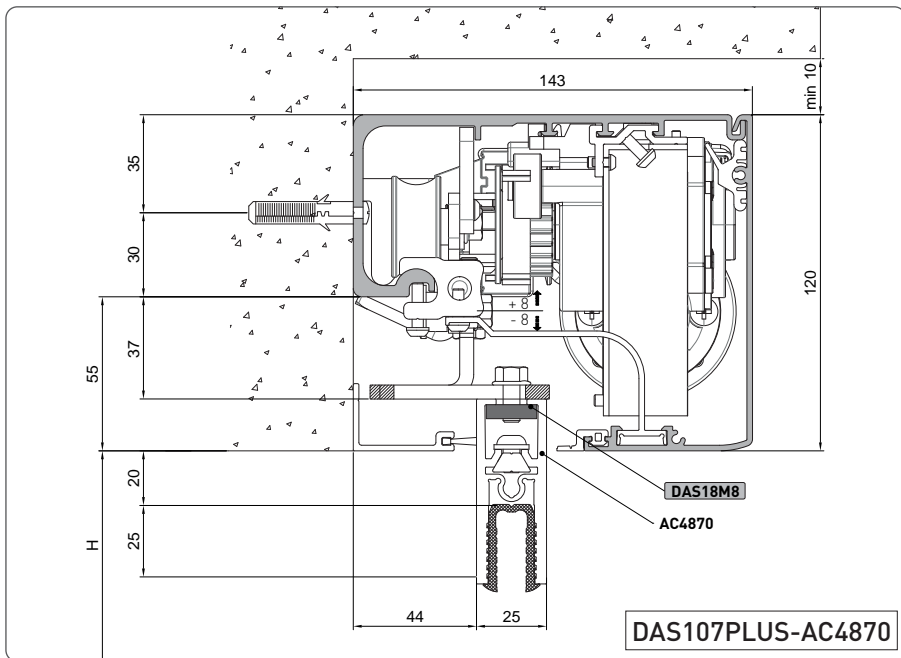

4.5 Пример с DAS40M8

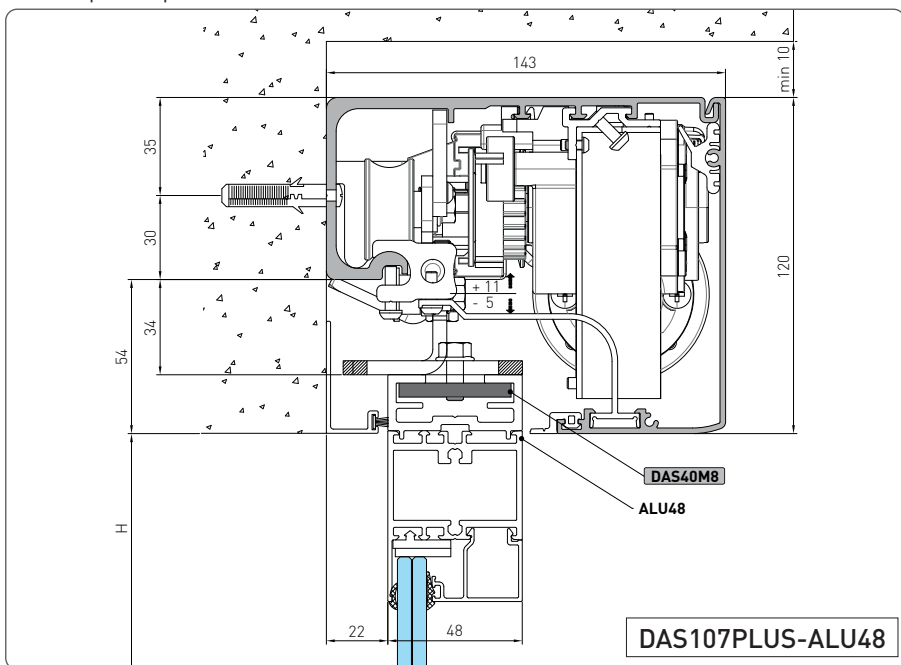

4.6 Примеры с ACV

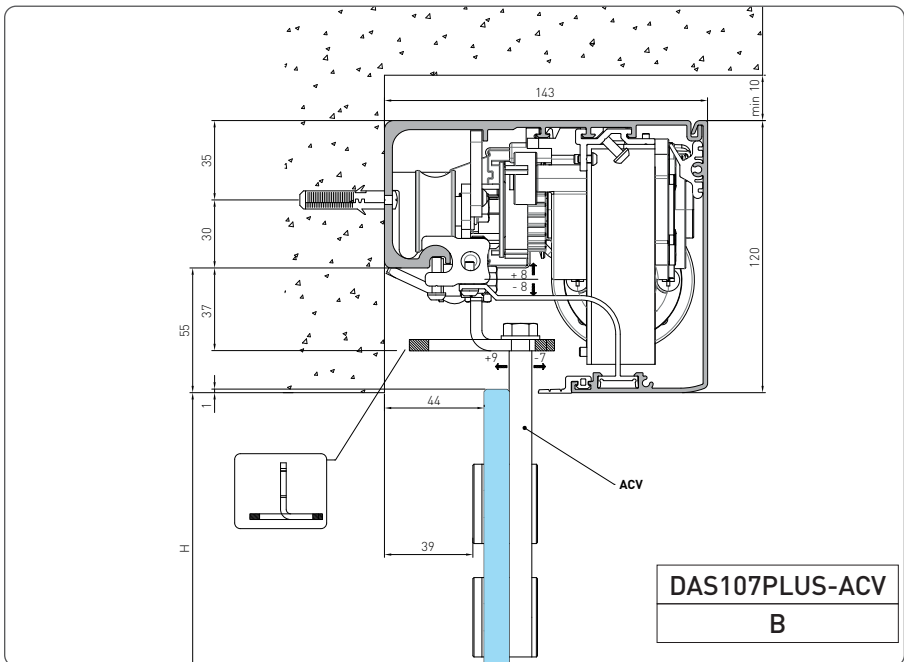
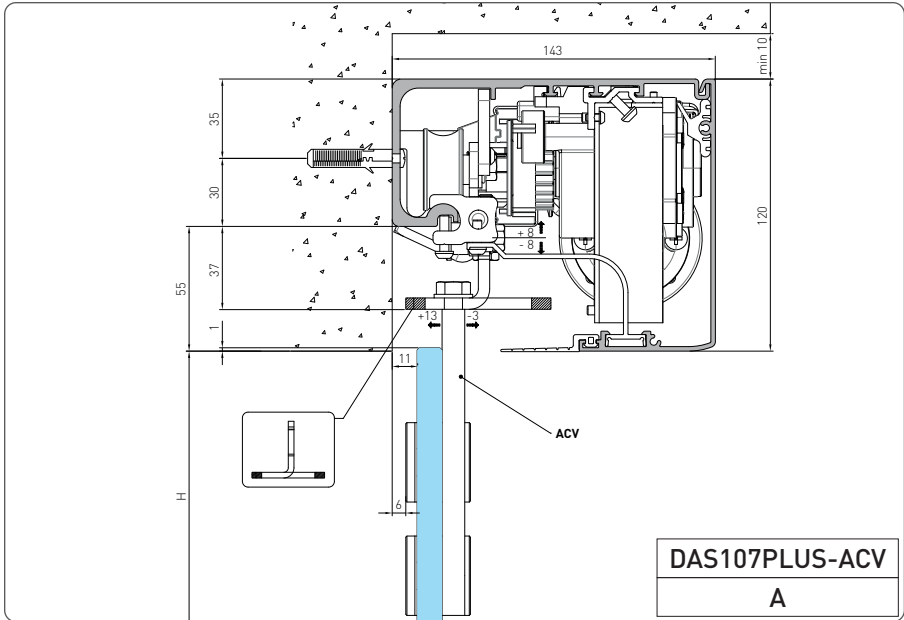

4.7 Подготовка стеклянной дверной створки

На схеме показана процедура измерения алюминиевого профиля АС1356 и стекла.

Для крепления необходимы сквозные отверстия $\varnothing 10$ мм в алюминии и $\varnothing 15$ мм в стекле. Число и шаг отверстий определяется шириной створки. Рекомендуется заполнить силиконом промежуток между краем стекла и внутренним основанием профиля.

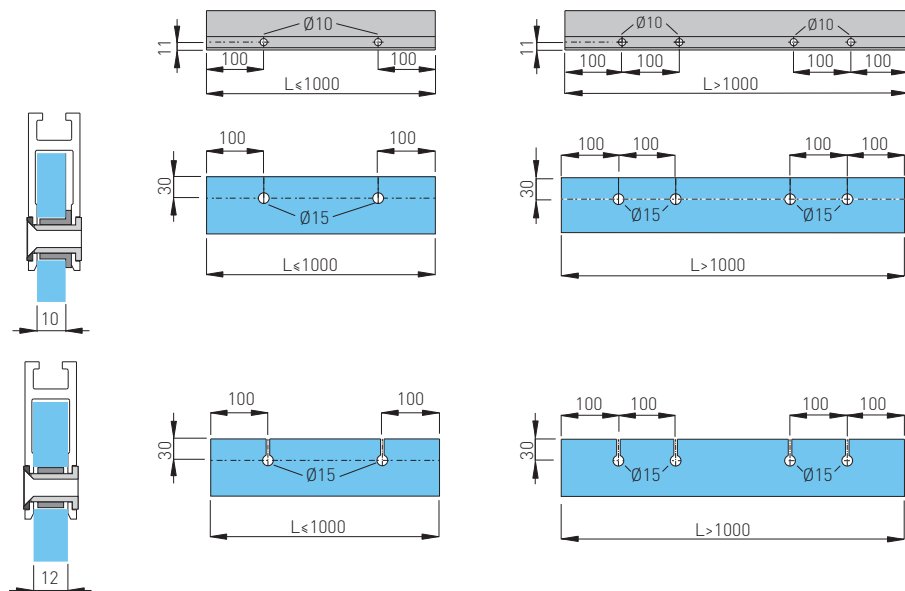

При использовании креплений АС4255 или АС4870 для стеклянных дверей обращайтесь к соответствующей инструкции.

4.8 Установка и регулировка дверных створок

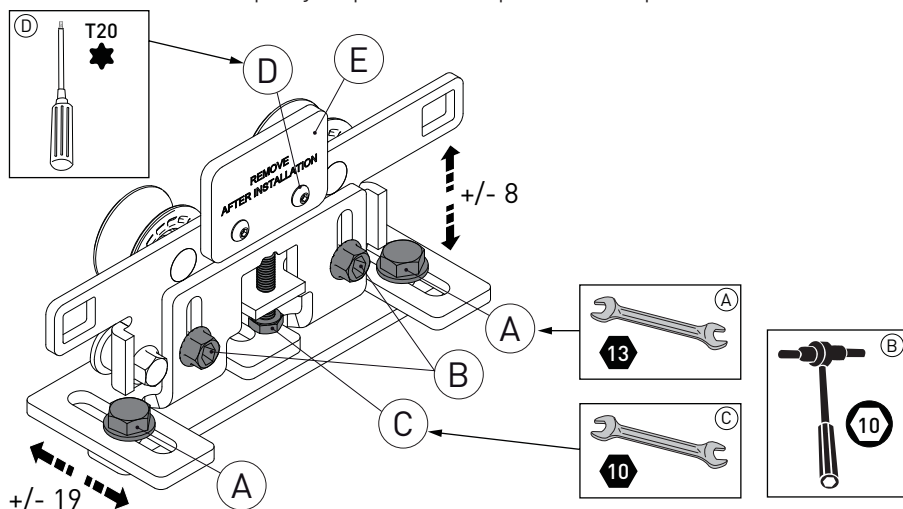

ВНИМАНИЕ: после установки и регулировки створок дверей, необходимо СНЯТЬ/УБРАТЬ ВСЕ КРЕПЕЖИ ФИКСАЦИИ КАРЕТОК (E).

закрепить створки дверей к кареткам с помощью винтов (A)

Дверную створку можно регулировать, как показано на рисунке.

- Ослабьте винты [B] и отрегулируйте высоту вращением винтов [C];
- Отрегулируйте боковое положение створки вращением винтов [A];
- Сдвигая створки вручную, убедитесь, что они движутся плавно и что все ролики опираются на направляющую.



ВНИМАНИЕ: Для цельностеклянных створок без уплотнителей оставьте зазор между створками в закрытом положении не менее 10 мм, чтобы исключить контакт стекла.

АВТОМАТИКА ДВУСТВОРЧАТОЙ ДВЕРИ

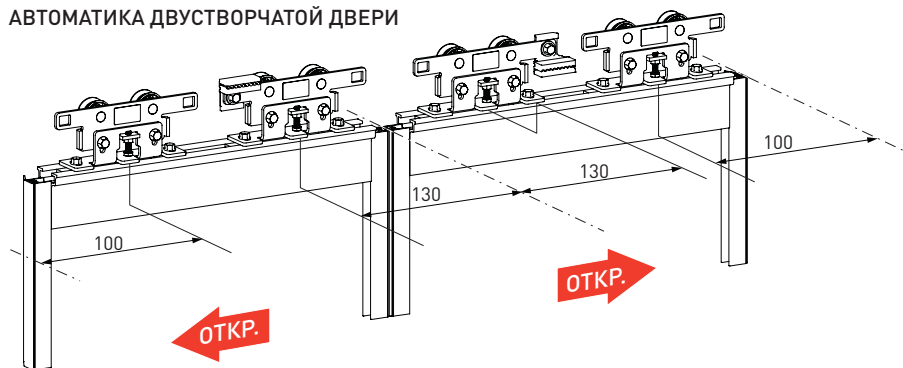

АВТОМАТИКА ОДНОСТВОРЧАТОЙ ДВЕРИ С ОТКРЫВАНИЕМ ВПРАВО

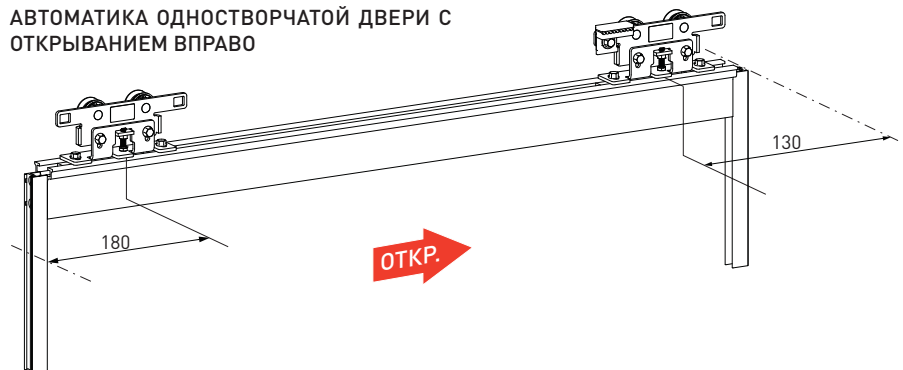

АВТОМАТИКА ОДНОСТВОРЧАТОЙ ДВЕРИ С ОТКРЫВАНИЕМ ВЛЕВО

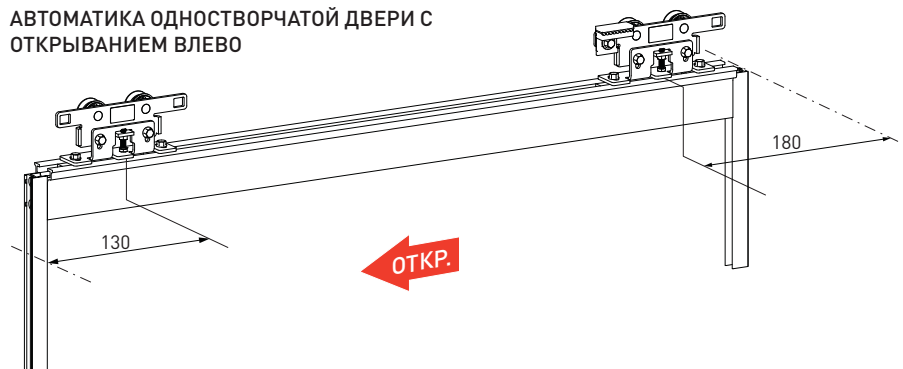

- Установите ограничительные упоры [F] в положения закрытия и открытия створки.
- К автоматике двустворчатой двери прилагается третий ограничительный упор, который необходимо разместить у конца кожуха. Он служит в качестве ограничителя для держателя крышки.

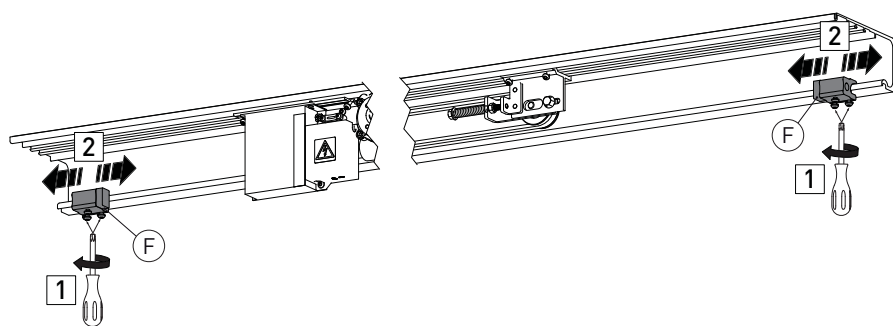

4.9 Установка напольных направляющих

Напольные направляющие должны быть выполнены из антифрикционного материала, такого как ПВХ, нейлона или тефлона. Длина напольной направляющей не должна превышать ширину перекрытия подвижной и неподвижной створки, напольная направляющая не должна заходить в зону прохода.

Примеры напольных направляющих

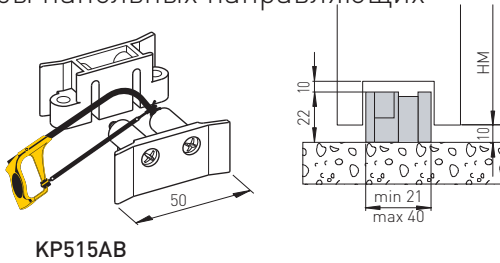

KP515AB

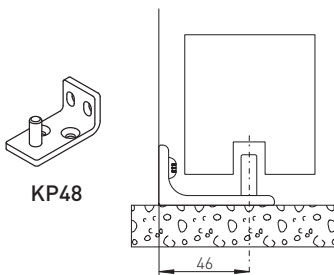

KP48

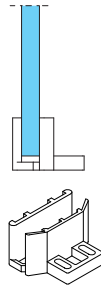

KP369

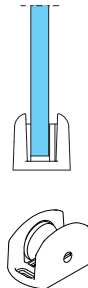

K4345

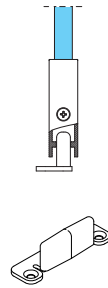

KAMC16

4.10 Зажим блокиратора ремня

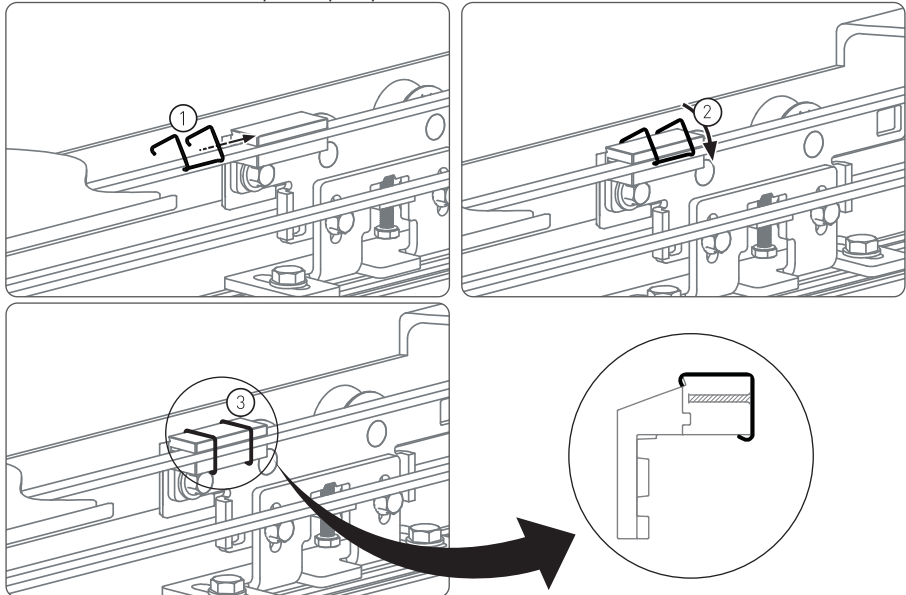

4.11 Регулировка ремня



ВНИМАНИЕ: Неверная регулировка нарушает правильность функционирования автоматики.

Натяжение ремня отрегулировано производителем и повторная регулировка, как правило, не требуется.

Если, тем не менее, возникает необходимость регулировки натяжения ремня, требуется выполнить следующую процедуру.

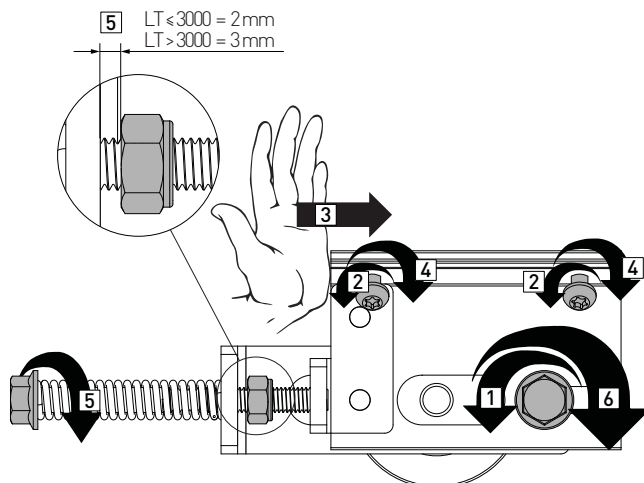

4.12 Установка блокиратора створки (опция)

Возможна установка специального замка для удержания створок в закрытом положении.

Блок управления автоматически распознает тип установленного замка.

Для установки руководствуйтесь инструкцией к замку.

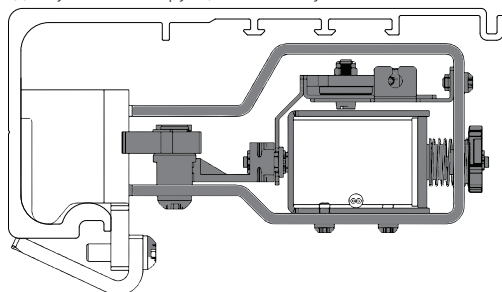

5. Электрические соединения

 Подключите автоматическую дверь к эффективной системе заземления, соответствующей действующим нормам безопасности.

При выполнении операций по установке, техническому обслуживанию и ремонту устройства отключите электропитание перед открытием крышки для доступа к электрическим частям.

Снятие защитного кожуха привода разрешено только квалифицированному персоналу.

Установите в цепи электропитания многополюсный выключатель/разъединяющее устройство с зазором между разомкнутыми контактами не менее 3 мм.

Убедитесь, что электросеть защищена дифференциальным выключателем и надлежащим устройством для защиты от сверхтоков.

Установите электрический выключатель рядом с автоматикой.

Убедитесь в отсутствии режущих кромок, способных повредить кабель питания.

Если кабель питания был поврежден, обратитесь за его заменой к изготовителю или квалифицированному персоналу.

- Используйте кабель типа H05RN-F 3G1.5 или H05RR-F 3G1.5 [4]
- Ослабьте винты [1], чтобы снять защиту [3].
- Подсоедините кабель питания [4] и кабель питания – блока управления [5].
- Закрепите защиту [3] с помощью винтов [1]
- Закрепите кабель питания винтами [2].

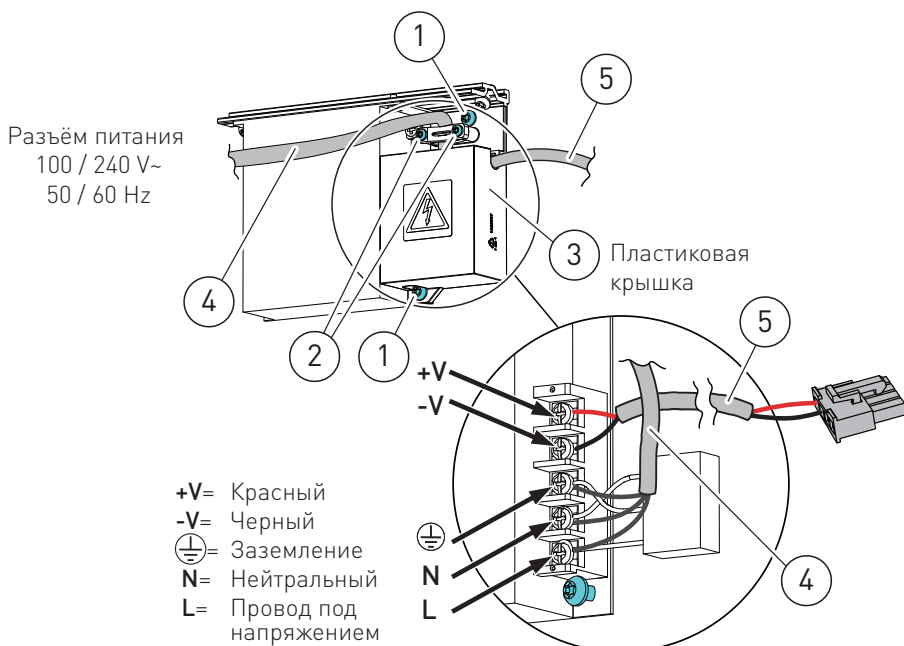

5.1 Стандартные электрические соединения

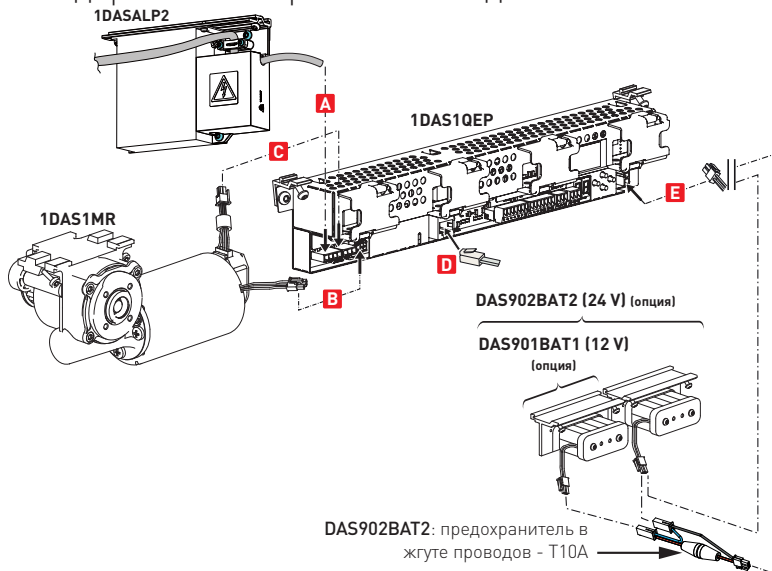

Выход	Описание
<p>A</p>	Подключение блока питания
<p>B</p>	Подключение двигателя
<p>C</p>	Подключение энкодера
<p>Зеленый светодиод</p> <p>D</p> <p>ИСПОЛ. СВЯТЬ</p>	Используется для подключения 1 переключателя COM501MKS/COM500ES. Зеленый светодиод: Светодиод не горит или мигает: неисправность блока управления;
<p>E</p>	Подключение комплекта резервного питания DAS901BAT1 - DAS902BAT2 (опция) При отсутствии сетевого напряжения, автоматика выполняет маневр открытия (заводская настройка). См. Параметры 10, 38, 41 и 43 для выбора и контроля. И ПРИМЕЧАНИЕ: Мониторинг будет выполняться, если параметр 10 установлено значение «Удобный Мониторинг» (01). ВНИМАНИЕ: Для подзарядки аккумуляторная батарея должна быть постоянно подключена к блоку управления. Периодически проверяйте эффективность аккумуляторов резервного питания. В отсутствие сетевого напряжения открытие двери возможно только посредством кнопки, подключенной к контактам 8-12. И ПРИМЕЧАНИЕ: Используйте аккумуляторы типа 12В 1,2Ач NiMH. Использование других типов аккумуляторов может привести к их повреждению! И ПРИМЕЧАНИЕ: DAS902BAT2 предохранитель в жгуте проводов - T10A

5.2 Управляющие входы блока управления



Соедините перемычками неиспользуемые Н.З. контакты

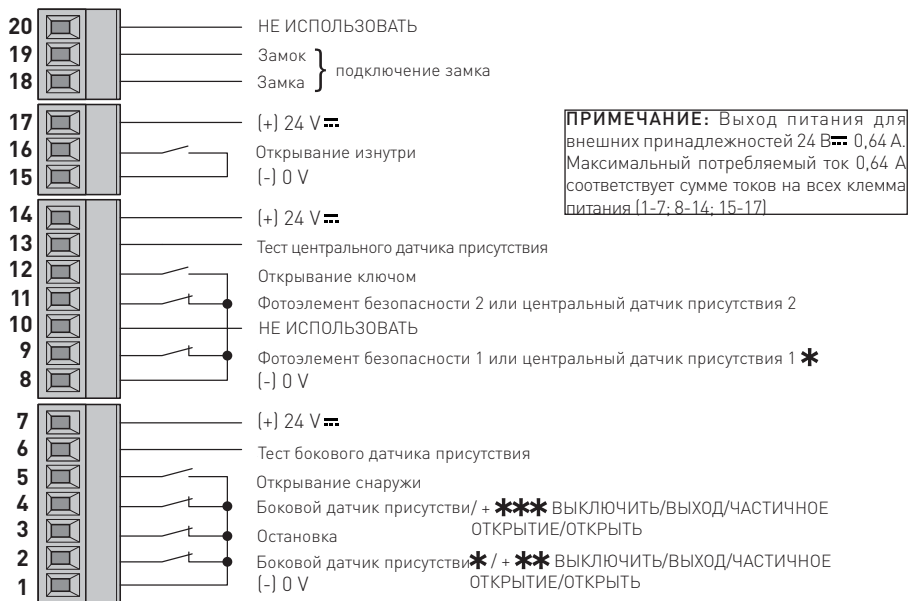



* используйте этот контакт, только если используется один датчик.

5.2.1 Управляющие входы



Контакт	Функция	Описание
 1 — 2 (см. параметр 2В) (см. парам. 2В= 00)	Н.З. БОКОВОЙ ДАТЧИК ПРИСУТСТВИЯ 1	Подключите боковой датчик присутствия 1, как показано в примерах глава 9.

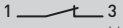

** Дополнительные функции контакты 1-2 (см. параметр 2В), с приоритетом над выбором селектора. Доступны на блоках управления с ПО 7.0 и выше:

Контакт	Функция	Описание
 1 — 2 (см. парам. 2В= 01)	Н.О. ДВЕРЬ ЗАКРЫТА	Дверь закрывается и остается закрытой и запортой (при наличии замка).
 1 — 2 (см. парам. 2В= 02)	Н.О. ВЫХОД	Обеспечивает одностороннее работу двери с внутренней стороны
 1 — 2 (см. парам. 2В= 03)	Н.О. ЧАСТИЧНОЕ ОТКРЫТИЕ	Обеспечивает двунаправленное частичное открытие.
 1 — 2 (см. парам. 2В= 04)	Н.О. ДВЕРЬ ОТКРЫТА	Дверь открывается и остается открытой.

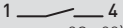
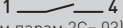
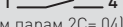
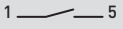

Контакт	Функция	Описание
 1 — 3 (см. параметр 46)	Н.З. ОСТАНОВКА	Размыкание контакта безопасности вызывает остановку текущей операции. ВНИМАНИЕ: когда контакт снова закрывается, дверь закрывается. ВНИМАНИЕ: Аварийное открытие (аккумулятор 12 В) является приоритетным (= дверь открывается в случае отказа сетевого питания, даже если контакт STOP разомкнут).
 1 — 4 (см. параметр 28) (см. парам. 2C= 00)	Н.З. БОКОВОЙ ДАТЧИК ПРИСУТСТВИЯ 2	Подключите боковой датчик присутствия 2, как показано в примерах глава 9.

******* Дополнительные функции контакты 1-4 (см. параметр 2C), с приоритетом над выбором селектора. Доступны на блоках управления с ПО 7.0 и выше:

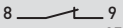
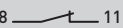
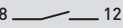
Контакт	Функция	Описание
 1 — 4 (см. парам 2C= 01)	Н.О. ДВЕРЬ ЗАКРЫТА	Дверь закрывается и остается закрытой и заблокированной (при наличии замка)
 1 — 4 (см. парам 2C= 02)	Н.О. ВЫХОД	Обеспечивает одностороннее управление с внутренней стороны двери
 1 — 4 (см. парам 2C= 03)	Н.О. ЧАСТИЧНОЕ ОТКРЫТИЕ	Обеспечивает двунаправленное частичное открытие.
 1 — 4 (см. парам 2C= 04)	Н.О. ДВЕРЬ ОТКРЫТА	Дверь открывается и остается открытой.
 1 — 5	Н.О. ОТКРЫВАНИЕ СНАРУЖИ	Подключите внешний датчик, как показано в примерах глава 9. Замыкание контакта активирует открывание двери.
 6 — (см. параметр 29)	ТЕСТ БОКОВОГО ДАТЧИКА ПРИСУТСТВИЯ	Подключите клемму тестирования боковых датчиков. Клемма 6 запускает тестирование боковых датчиков безопасности перед каждой операцией. Если тест не пройден, на дисплей выводится аварийное сообщение. Дверь откроется и останется открытой до устранения неисправности.

Контакт	Функция	Описание
 1 — - 7 — +	ЭЛЕКТРОПИТАНИЕ ДОПОЛНИТЕЛЬНОГО ОБОРУДОВАНИЯ	Электропитание 24 В  дополнительного оборудования.
 8 — 9 (см. параметр 07)	Н.З. ФОТОЭЛЕМЕНТ БЕЗОПАСНОСТИ 1 ИЛИ ЦЕНТРАЛЬНЫЙ ДАТЧИК ПРИСУТСТВИЯ 1	Подключите фотоэлемент безопасности 1 или центральный датчик присутствия 1, как показано в примерах глава 9.
 8 — 11 (см. параметр 08)	Н.З. ФОТОЭЛЕМЕНТ БЕЗОПАСНОСТИ 2 ИЛИ ЦЕНТРАЛЬНЫЙ ДАТЧИК ПРИСУТСТВИЯ 2	Подключите фотоэлемент безопасности 2 или центральный датчик присутствия 2, как показано в примерах глава 9.
 8 — 12 (см. параметр 04)	Н.О. ОТКРЫВАНИЕ КЛЮЧОМ	При замыкании контактов стартует операция открывания с последующей операцией закрывания через промежуток времени, заданный в параметром 04. Использование в режиме ДВЕРЬ ЗАКРЫТА: - При наличии сетевого или резервного питания команда, подаваемая на контакты 8-12, вызывает неполное открытие (см. параметр 11) двери и ее закрытие через промежуток времени, заданный параметром 04. - В отсутствие сетевого питания команда, подаваемая на контакты 8-12, приводит к активации аккумуляторов (при наличии) на время, необходимое для полного открывания, после чего аккумуляторы отключаются от блока управления.

13 ● — (см. параметр 09)	ТЕСТ центрально-го ДАТЧИКА ПРИСУТСТВИЯ	Подключите клемму тестирования датчиков присутствия. Команда 13 запускает тестирование центральных датчиков безопасности перед каждой операцией. Если тест не пройден, на дисплей выводится аварийное сообщение. Дверь откроется и останется открытой до устранения неисправности.
8 ● — - 14 ● — +	ЭЛЕКТРОПИТАНИЕ ДОПОЛНИТЕЛЬНОГО ОБОРУДОВАНИЯ	Электропитание 24 В  дополнительного оборудования.

Контакт	Функция	Описание
15 —  — 16	Н.О. ОТКРЫВАНИЕ ИЗНУТРИ	Подключите внутренний датчик, как показано в примерах глава 9. Замыкание контакта активирует открывание двери.
15 ● — - 17 ● — +	ЭЛЕКТРОПИТАНИЕ ДОПОЛНИТЕЛЬНОГО ОБОРУДОВАНИЯ	Электропитание 24 В  дополнительного оборудования.

Контакт	Функция	Описание
18 ● —  — 19 (см. параметр 05)	ПОДКЛЮЧЕНИЕ ЗАМКА	Выход для подключения электромеханического замка [опция]. Замок автоматически подключается в ходе процедуры самообучения.

6. Регулировка и выбор функций управления

Блок управления имеет двухразрядный дисплей для отображения цифр и буквенных символов. На нем расположены четыре кнопки.

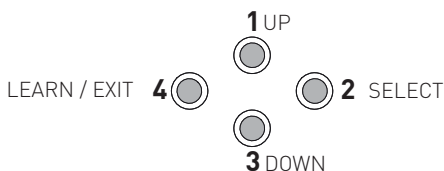

Процедура включения дисплея:

Нажмите кнопку 2-SELECT, чтобы запустить тест дисплея



ПРИМЕЧАНИЕ: Убедитесь, что загорелись все семь сегментов каждого из двух разрядов, чтобы исключить неверное чтение.

- 1 UP: увеличение номера параметра или его значения;
- 2 SELECT: ввод параметра или значения в память;
- 3 DOWN: уменьшение номера параметра или его значения;
- 4 LEARN/EXIT:
 - LEARN имеет 3 режима функционирования: , 2, 3.
 1. быстрое обучение. При нажатии длительностью от 1 до 2 секунд происходит распознавание электронных принадлежностей, подключенных к блоку управления.
 2. нормальное обучение. При нажатии длительностью более 2 секунд на дисплее начинает мигать . Через две секунды после отпускания кнопки стартует полный цикл самообучения, предусматривающий операцию открывания и закрывания для выполнения операций, описанных в главе 8.
 3. возврат к заводским настройкам. При нажатии длительностью более 10 секунд блок управления возвращается к заводским настройкам .
 - EXIT: выход из меню параметра или значения без сохранения изменений. Если кнопка EXIT не была нажата, дисплей блока управления возвращается в нормальный режим через 3 минуты бездействия.

























ПРИМЕЧАНИЕ: При нажатии SELECT параметр сохраняется в памяти блока управления, независимо от того было или нет изменено его значение. Нажмите EXIT, если вы не хотите сохранять значение.

Если значение параметра было задано, этот параметр исключается из цикла самообучения. Значение не будет изменено даже после выполнения нового цикла самообучения.

Чтобы добавить параметры в цикл самообучения, необходимо вернуться к заводским настройкам.

6.1 Проверка дисплея и конфигурация параметров

- При нажатии кнопки "", когда отображается «оп», в каждом из двух сегментов дисплея выполняется проверочная последовательность действий.
- Следует убедиться, что во время проверки горят все семь сегментов в двух окнах дисплея. Иначе, имеется риск отображения на дисплее неверных данных.
- По завершении проверки на дисплее отображаются две постоянные цифры, представляющие первый параметр.

Отображение	Символ	Отображение	Символ	Отображение	Символ	Отображение	Символ	Отображение	Символ
	0		1		2		3		4
	5		6		7		8		9
	A		b		C		d		E
	e		F		n		o		P
	S		t						

6.2 Индикация состояния на дисплее

На дисплее отображаются различные активные сигналы. При индикации состояния отображаются буквы «St» (Status), затем одна или несколько цифр, означающие активные импульсы привода.

Сигналы:

00= Ключевой импульс

01= Внутренний сигнал

02= Наружный сигнал

05= Сигнал присутствия 1

06= Сигнал присутствия 2

07= Сигнал бокового присутствия 1

08= Сигнал бокового присутствия 2

09= Сигнал остановки

13= Команда закрывания

24= Сигнал «Толкнуть для выхода»

25= Сигнал открыть/закрыть

7. Запуск



Перед выполнением любой операции отключите электропитание привода и отсоедините аккумуляторные батареи.

После установки автоматики выполните ее запуск и регулировку, действуя в следующем порядке:

1. Подключите принадлежности, датчики открывания и безопасности, замок, аккумулятор и переключатель режимов.
2. Соедините перемычкой контакты **1-2, 1-3, 1-4, 8-9, 8-11** на блоке управления, если они не используются.
3. С дверью в закрытом положении сетевое питание на привод.
4. **Установите следующие параметры:**

параметра	Описание	настройки
09	Тест центрального датчика присутствия	00 = Нет (Завод-ские настройки). 01 = Датчик присутствия 1 (выбирается, если установлен дат-чик присутствия с функцией мониторинга). 02 = Датчики присутствия 1 и 2 (выбирается, если установлено два датчика присутствия с функцией мониторинга).
12	Направление открывания	00 = одностворчатая дверь с открыванием вправо. 01 = одностворчатая дверь с открыванием влево или дву-створчатая дверь (Завод-ские настройки).
29	Тест бокового датчика присутствия	00 = Нет (Завод-ские настройки). 01 = Датчик присутствия 1 (выбирается, если установлен датчик присутствия с функцией мониторинга). 02 = Датчики присутствия 1 и 2 (выбирается, если установлено два датчика присутствия с функцией мониторинга).
67	Выбор типа автоматики	00 = Автоматика для одностворчатой двери. 01 = Автоматика для двустворчатой двери.
V1	Переключатель режимов замка с ключом для COM500ES)	00 = Код доступа отсутствует. 01 = требуется нажать и удерживать на протяжении 2 секунд 02 = Код доступа 03 = НЕ ИСПОЛЬЗОВАТЬ



ПРИМЕЧАНИЕ: Если используется аккумулятор DAS901BAT1, установите параметр **43= 05**

5. Прикройте крышку оператора и при наличии датчиков безопасности убедитесь, что они установлены в режим ожидания и что нет людей или предметов, находящихся в зоне функционирования датчиков.
6. Приоткройте крышку оператора, на столько, чтобы можно было нажать кнопку **LEARN**. Удерживайте её в течение 2 секунд, на дисплее после этого должна начать мигать буква **L**.





Для правильного определения хода и веса створок процедура самообучения должна выполняться при установленных створках.

7. Оставьте крышку оператора в прикрытом положении без её фиксации, таким образом чтобы датчики находились в рабочем положении. Освободите зону действия датчиков, чтобы блок управления оператора «увидел» датчики безопасности и начал осуществлять их мониторинг во время циклов открытия/закрытия.
8. Автоматика выполнит операции открывания и закрывания.

Во время данного цикла распознаются указанные ниже принадлежности, подключенные к блоку управления, и определяются некоторые параметры:

Принадлежность / Параметр	Номер параметра
Регулирование скорости закрывания	02
Наличие и тип замка	05, 06
Мониторинг датчиков	9, 29, 31
Наличие и тип аккумулятора	41
Измерение ширины открытия	-
Тип двери	67
Расчет веса створки (створок)	68
Расчёт трения в системе	69



В конце цикла самообучения дверь остается закрытой и на дисплее отображается .

 Если какие-то параметры не были установлены автоматически в процессе самообучения, дверь откроется. На дисплее отобразится , а затем параметр, который не был определен автоматически (например, параметр 67, указывающий число створок двери), или параметры P05, P06. Эти параметры могут быть настроены установщиком. Если на дисплее отображается P59, P68, P69, убедитесь, что нет препятствий и трения, мешающих процессу правильного определения дистанции хода и веса створки. Убедитесь, что ход створки составляет не менее 300 мм. В противном случае, устраните препятствия и повторите цикл обучения.

ПРИМЕЧАНИЕ. Проверьте, соответствует ли значение параметра 68, веса дверей приблизительно к реальному весу дверей. Если нет, то необходимо проверить, на наличие «артритов» при открытии, таких как:

- Створка касается пола. Отрегулируйте дверь по высоте.
 - Напольная направляющая, который касается дверей. Отрегулируйте дверь по высоте.
 - При наличии резиновых уплотнителей, проверить если они трутся о соседние створки или пол. Соответственно отрегулировать дверь.
 - Убедитесь, что каретки устанавливаются в одну линию со створками. При необходимости ослабьте фиксирующие винты (ссылка Viti «J», глава 4.8) и устранить несоответствия.
1. Нажмите кнопку SELECT, чтобы начать редактирование параметров.
 2. Снова нажмите SELECT, чтобы перейти к редактированию значения (мигает).
 3. Выберите требуемое значение кнопками UP и DOWN.
 4. Нажмите кнопку SELECT, чтобы подтвердить ввод значения.
 5. Продолжите действие, задав другие параметры, которые не были определены автоматически.
 6. Нажмите и удерживайте LEARN/EXIT более 2 секунд; на дисплее отобразится . Спустя 2 секунды дверь закроется и будет готова к работе.

Если необходимо, вы можете изменить следующие основные параметры:

	00 Скорость открывания (см/с) (10÷70, 10= 10см/с; 70= 50см/с)
	02 Скорость закрывания (см/с) 10÷70, 10= 10см/с;70= 50см/с)
	03 Время автоматического закрывания (00÷60с)
	11 Неполное открывание (00-99 %)
	Уровень ускорения и замедления (01÷05) 15 01= минимальные показатели, для легких створок 05= максимальные показатели, для тяжелых створок
	Выбор бесперебойной работы от аккумулятора 24 В (DAS902BAT2) (00÷01) 38 00= Отключено 01= Включено
	Настройка максимальной силы открывания (02÷19Н x 10) 49 Если маневр повторного открытия происходит слишком резко, установите значение параметра 49 меньше заводского значения (08), например 04 - 05.

- Порядок редактирования других параметров описан в параграфе "Редактирование параметров".
- Обеспечьте соответствие системы действующим правилам и основным требованиям уполномоченных государственных органов.
- По окончании процедуры инициализации, зафиксируйте крышку оператора в закрытом положении при помощи прилагающихся в комплекте оператора винтов, см. Главу 4.1.

8. Параметры

8.1 Параметры в соответствии с назначением

За более подробной информацией о параметрах обращайтесь к параграфу 8.2

Параметры СКОРОСТИ		
Параметра	Описание	Диапазон
00	Открывание на высокой скорости (10= 10см/с; 70= 50см/с)	10÷50см/с
02	Закрывание на высокой скорости (10= 10см/с; 70= 50см/с)	10÷50см/с

Параметры ВРЕМЕНИ		
Параметра	Описание	Диапазон
03	Время удержания в открытом положении	00÷60с
04	Время удержания в открытом положении при управлении ключом	00÷60с

Параметры ФУНКЦИОНИРОВАНИЯ		
Параметра	Описание	Диапазон
12	Направление открывания. Одностворчатая с открыванием вправо (00) / одностворчатая с открыванием влево и двустворчатая (01)	00÷01
2В	Функция клеммы 2. Боковой датчик присутствия 1 (00) / ДВЕРЬ ЗАКРЫТА (01) / ВЫХОД (02) / ЧАСТИЧНОЕ ОТКРЫТИЕ (03) / ДВЕРЬ ОТКРЫТА (04)	00÷04
2С	Функция клеммы 4. Боковой датчик присутствия 2 (00) / ДВЕРЬ ЗАКРЫТА (01) / ВЫХОД (02) / ЧАСТИЧНОЕ ОТКРЫТИЕ (03) / ДВЕРЬ ОТКРЫТА (04)	00÷04
55	Техническое обслуживание – количество циклов открывания	00÷50 x 100.000
5Е	Индикация состояния. Выкл. (00) / Вкл. (01)	00÷01
67	Тип двери. 00 (одностворчатая) - 01 (двустворчатая)	00÷01

Параметры ПОЛОЖЕНИЯ		
Параметра	Описание	Диапазон
11	Положение неполного открытия	00÷99 %

Параметры ПРИВОДА		
Параметра	Описание	Диапазон
15	Уровень ускорения и замедления. Минимум (01) / максимум (05)	01÷05
49	Максимальная сила открывания	02÷19Н x10
4А	Контрольная сила в конце закрывания	00÷19Н x10
50	Максимальная сила закрывания	02÷19Н x10
68	Вес двери	00÷40 kg x10
69	Трение	00÷99 N

Параметры АВАРИЙНОГО РЕЖИМА		
Параметра	Описание	Диапазон
10	Контроль аварийного блока. Выкл.(00) / Стандартный контроль (01)	00÷01
38	Бесперебойное питание от аккумулятора. Откл. (00) / Вкл. (01)	00÷01
40	Периодичность проверки аварийного блока	04÷23h
41	Тип аккумулятора. Аккумулятор отсутствует (00) / 12В (01) / 24 В (02)	00÷02

Параметры ЗАМКА

Параметра	Описание	Диапазон
05	Тип замка. Замок отсутствует (00) / НЕ ИСПОЛЬЗОВАТЬ (01, 02) / Замок "антипаника" (03) / Стандартный замок (04) / НЕ ИСПОЛЬЗОВАТЬ (05)	00÷05
06	Импульс закрывания перед открыванием. Откл. (00) / Вкл. (01)	00÷01
43	Задержка открывания для замка	00÷99с x 10
51	Толкнуть для закрывания. Выкл. (00) / Вкл. (01)	00÷01
52	Ограничение по времени функции «Толкнуть для закрывания»	00÷99с x 10

Параметры ДАТЧИКОВ

Параметра	Описание	Диапазон
07	Контакт фотоэлемента 1 или центрального датчика присутствия 1. Н.О. (00) / Н.З. (01)	00÷01
08	Контакт фотоэлемента 2 или центрального датчика присутствия 2. Н.О. (00) / Н.З. (01)	00÷01
09	Тест центрального датчика присутствия. Нет (00) / датчик 1 (01) / датчики 1 и 2 (02)	00÷02
27	Контакт бокового датчика присутствия 1. Н.О. (00) / Н.З. (01)	00÷01
28	Контакт бокового датчика присутствия 2. Н.О. (00) / Н.З. (01)	00÷01
29	Тест бокового датчика присутствия. Нет (00) / датчик 1 (01) / датчики 1 и 2 (02)	00÷02
30	Расстояние активации датчика бокового присутствия	00÷99дм
31	Тип датчика. Контроль от 1 провода (00) / 2 проводов (01)	00÷01
46	Конфигурации СТОП. Н.О. (00) / Н.З. (01)	00÷01

Параметры переключателя режимов работы

Параметра	Описание	Диапазон
B0	Вариант переключателя режимов работы. Электронный переключатель режимов работы (04)	00÷04
B1	Блокировка кнопок переключателя режимов работы. Выкл. (00) / Удержание 2 сек (01) / Код доступа(02) /НЕ ИСПОЛЬЗОВАТЬ (03)	00÷03
B2	Указание о необходимости обслуживания переключателя режимов. Выкл.(00)/Вкл.(01)	00÷01
B3	Функция недоступна, не меняйте заводские настройки. ДЛЯ БУДУЩЕГО ИСПОЛЬЗОВАНИЯ	40
B4	Функция недоступна, не меняйте заводские настройки. ДЛЯ БУДУЩЕГО ИСПОЛЬЗОВАНИЯ	01
B5	Выбрать группу переключателя режимов. Просмотр системного режима (00) / Просмотр локального режима (01)	00÷01
B6	Функция недоступна, не меняйте заводские настройки. ДЛЯ БУДУЩЕГО ИСПОЛЬЗОВАНИЯ	00÷02
B7	Переключатель режимов, индикация «самообслуживания» Выкл.(00) / Вкл.(01)	00÷01
B8	Переключатель режимов, импульс открытия. Выкл(00) / Требуется вход в систему (01) / Вкл. (02)	00÷02

8.2 Описание параметров







В столбце "УСТАНОВОЧНЫЕ НАСТРОЙКИ" можно указать измененные значения.

параметра	Описание	Заводские настройки	Установочные настройки
00	Скорость открывания (10÷70, 10= 10см/с; 70= 50см/с для одностворчатой двери) Настройка максимальной скорости при открывании.	40	
02	Скорость закрывания (10÷70, 10= 10см/с; 70= 50см/с для одностворчатой двери) Настройка максимальной скорости при закрывании.	АВТОМ.	
03	Время автоматического закрывания (00÷60с) Настройка времени, в течение которого дверь остается открытой после поступления команды открывания изнутри или снаружи.	00	
04	Время автоматического закрывания при управлении ключом "KEY" (00÷60с) Настройка времени, в течение которого дверь остается открытой после поступления команды открывания от устройства с ключом ("KEY") - (см. контакт 8-12 на блоке управления. См. параметр В8)	07	
05	Выбор типа замка (00÷05) 00= замок отсутствует 01= НЕ ИСПОЛЬЗОВАТЬ 02= НЕ ИСПОЛЬЗОВАТЬ 03= замок "антипаника" 04= стандартный замок 05= НЕ ИСПОЛЬЗОВАТЬ	АВТОМ.	
06	Импульс закрывания перед открыванием (00÷01) 00= Отключено 01= Включено При включенной опции (01) открыванию двери предшествует импульс закрывания для правильного освобождения электрического замка.	АВТОМ.	
07	Контакт фотоэлемента 1 или центрального датчика присутствия 1 (00÷01) 00= Н.О. 01= Н.З.	0 1	
08	Контакт фотоэлемента 2 или центрального датчика присутствия 2 (00÷01) 00= Н.О. 01= Н.З.	0 1	
09	Тест центрального датчика присутствия (00÷02) 00= Нет 01= Датчик присутствия 1 (выбирается, если установлен датчик присутствия с функцией мониторинга) 02= Датчики присутствия 1 и 2 (выбирается, если установлено два датчика присутствия с функцией мониторинга)	ЗАДАТЬ	
10	Мониторинг аварийного аккумулятора (00÷01) Аварийный аккумулятор проверяется посредством открывания с его помощью двери, когда блок MCU отключен от питания. Проверка никогда не выполняется, если переключателем выбран режим ОТКРЫТО, и обычно не выполняется в режиме ВЫКЛ. За 30 минут до истечения этого времени тест аварийного открывания двери инициируется посредством следующего внешнего сигнала. Если в течение последующих тридцати минут внешний сигнал не подан, он генерируется блоком управления приводом. Проверка всегда осуществляется после сброса настроек и изменения режима работы с переходом от позиции, в которой тестирование не выполняется, в позицию, в которой осуществляется. 00= Выкл. 01= Стандартный контроль, простой одноканальный контроль. Функция стандартного контроля также может применяться для аккумулятора бесперебойного питания (параметр 38). При этом системой обнаруживается только отсутствие заряда. Если используется батарея DAS901BAT1, см. Параметр 43. Мигающий красный свет каждую секунду указывает на неисправное состояние батареи. (при использовании COM500ES)	00	







11	Неполное открывание (00÷99 %)	50	
12	Направление открывания (00÷01) 00= одностворчатая дверь с открыванием вправо; 01= одностворчатая дверь с открыванием влево или двустворчатая дверь	01	
15	Уровень ускорения и замедления (01÷05) 01= минимальные показатели, для легких створок 05= максимальные показатели, для тяжелых створок	03	
27	Тип контакта бокового датчика присутствия 1 (00÷01) 00= Н.О. 01= Н.З.	01	
28	Тип контакта бокового датчика присутствия 2 (00÷01) 00= Н.О. 01= Н.З.	01	
29	Тест бокового датчика присутствия (00÷02) 00= Нет 01= Датчик присутствия 1 (выбирается, если установлен датчик присутствия с функцией мониторинга) 02= Датчики присутствия 1 и 2 (выбирается, если установлено два датчика присутствия с функцией мониторинга)	ЗАДАТЬ	
26 ^④	Функция клеммы 2 блока управления (00 ÷ 04) 00= Импульс бокового присутствия 1 01= ДВЕРЬ ЗАКРЫТА *. Замыкание контакта 1-2 активирует режим «дверь закрыта и заблокирована» (при наличии замка). 02= ВЫХОД *. Замыкание контакта 1-2 активирует односторонний режим с внутренней стороны. 03= ЧАСТИЧНОЕ ОТКРЫТИЕ *. Замыкание контакта 1-2 обеспечивает частичное двунаправленное открытие. 04= ДВЕРЬ ОТКРЫТА *. Когда контакт 1-2 замыкается, дверь открывается и остается открытой. * Команда имеет приоритет над выбором селектора/переключателя режимов. При наличии электронного селектора этот режим отображается на селекторе миганием каждые 5 с. (выберите параметр B5= 00). * Функции можно использовать в сочетании с функциями клеммы 4 (см. параметр 2С). В этом случае функция клеммы 2 имеет приоритет над функцией клеммы 4. ПРИМЕЧАНИЕ: После настройки этого параметра, если цикл обучения не выполняется (нажатие LEARN более 2 с), отключите и снова подключите основной источник питания и аккумулятора.		
20 ^④	Функция клеммы 4 блока управления (00 ÷ 04) 00= Импульс бокового присутствия 2 01= ДВЕРЬ ЗАКРЫТА *. Замыкание контакта 1-4 активирует режим закрытой и запертой двери (при наличии замка). 02= ВЫХОД *. Замыкание контакта 1-4 активирует односторонний режим изнутри. 03= ЧАСТИЧНОЕ ОТКРЫТИЕ *. Замыкание контакта 1-4 обеспечивает частичное двунаправленное размыкание. 04= ДВЕРЬ ОТКРЫТА *. Когда контакт 1-4 замыкается, дверь открывается и остается открытой. * Команда имеет приоритет над выбором селектора. При наличии электронного селектора этот режим отображается на селекторе миганием каждые 5 с. (выберите параметр B5= 00). * Функции можно использовать в сочетании с функциями клеммы 2 (см. параметр 2В). В этом случае функция терминала 2 перекрывает функцию клеммы 4. ПРИМЕЧАНИЕ: После настройки этого параметра, если цикл обучения не выполняется (нажатие LEARN более 2 с), отключите и снова подключите основной источник питания и аккумулятора.		

④ Параметр присутствует с версии ПО 7.0.

30	Расстояние срабатывания для боковых датчиков присутствия (00÷99 дм) Настройка расстояния, в пределах которого срабатывает боковой датчик присутствия. 00= минимальное. На стадии открывания двери весь ход совершается на пониженной скорости. 01-99= датчик вводится в действие только на последних указанных дециметрах открывания.	00
31	Выбор типа датчика (00÷01) Выбор типа мониторинга для комбинированных датчиков. 00= Датчик с мониторингом (1 провод): комбинированные датчики имеют только один контрольный вход для диапазона обнаружения и диапазона управления. 01= Датчик с мониторингом (2 провода): датчики имеют отдельные контрольные входы для обнаружения и управления.	01
38	Выбор бесперебойной работы от аккумулятора 24 В (DAS902BAT2) (00÷01) 00= Отключено 01= Включено. В случае использования аккумулятора на 24 В автоматика продолжает работать, даже в отсутствие напряжения в сети (низкая батарея: последнее действие = открытие). Контроль осуществляется, если для параметра 10 выбран «Стандартный контроль» (01).	00
40	3 Периодичность проверки аварийного блока (4÷23 руда) Периодичность проверки аварийного блока. Данный параметр определяет максимальное время до следующей автоматической проверки аварийной системы.	23
41	Выбор типа аккумулятора (00÷02) 00= аккумулятор отсутствует 01= 12В (только в случае аварийного открытия) 02= 24 В (непрерывная/без остановочная работа)	АВТОМ.
43	Настройка задержки открывания при наличии замка (00÷99с x 0.1) Настройка времени задержки открывания при наличии замка (если переключатель режимов установлен на ДВЕРЬ ЗАКРЫТА или ОДНОСТОРОННЕЕ ОТКРЫВАНИЕ). Если используется аккумулятор DAS901BAT1, установите параметр 43= 05.	00
46	Выбор типа контакта СТОП (00÷01) 00= Н.О. 01= Н.З.	01
49	1 Настройка максимальной силы открывания (02÷19Н x 10) Сила, прилагаемая оператором к дверному полотну при открытии двери. Если маневр повторного открытия происходит слишком резко, установите значение параметра 49 меньше заводского значения (08), например 04 - 05.	08
4A	Настройка силы для проверки ограничителя закрытого положения (00÷19Н x10) Сила, прилагаемая приводом к створке двери во время доведения при закрывании.	05
50	Настройка максимальной силы при закрывании (02÷19 Нx10) Сила, прилагаемая оператором к дверному полотну при закрытии двери.	15
51	2 Толкнуть для закрывания (00÷01) При активации этого параметра (01) в режимах ВЫКЛ. и ВЫХОД привод попытается закрыть дверь, применяя силу, определённую параметром «Макс. сила закрывания» (50), если кто-то будет открывать её вручную. Функция «Толкнуть для закрывания» также известна под названием «замок бедняка». 00= Выкл 01= Оп	00
52	2 Ограничение по времени функции «Толкнуть для закрывания» (00÷99с x10) Время сопротивления системы попыткам открывания с силой. 00= бесконечное время	00

55	③ Техническое обслуживание количество циклов открывания (00÷50 x 100.000) Требуется ввести количество открываний до того, как начнёт мигать жёлтый индикатор в переключателе режимов (только на COM500ES). Для сброса индикации о необходимости обслуживания, когда на дисплее отображается «оп», следует на протяжении 5 секунд удерживать    . Затем, когда на дисплее отобразится «SE» (сохраняется в течение следующих 5 секунд), стрелки «вверх» и «вниз» нужно отпустить. Пока отображается «SE», необходимо нажать   – счётчики часов работы и количества открываний будут сброшены до нуля.	00	
5E	② Индикация состояния (00÷01) Состояние привода отображается на ЖК-дисплее блока управления MCU. Подробнее см. на раздел 7.2. 00= Выкл 01= Оп	01	
67	Выбор типа автоматики (00÷01) 00= Автоматика для одностворчатой двери 01= Автоматика для двустворчатой двери	ЗАДАТЬ	
68	③ Вес двери (00÷40 Кг x10) Определяется в процессе запоминания параметров, но имеется возможность изменить параметры вручную.	АВТОМ.	
69	③ Трение (00÷99 Н) При перемещении двери трение измеряется автоматически в процессе обучения. ПРИМЕЧАНИЕ: трение не более 50 Н	АВТОМ.	

Параметры переключателя режимов

параметра	Описание	Заводские настройки	Установочные настройки
60	③ Вариант переключателя режимов работы (01÷04) 01= НЕ ИСПОЛЬЗОВАТЬ 02= НЕ ИСПОЛЬЗОВАТЬ 03= НЕ ИСПОЛЬЗОВАТЬ 04= ЭЛЕКТРОННЫЙ ПЕРЕКЛЮЧАТЕЛЬ Режимов работы Переключатель режимов замка с ключом (00÷03) COM500ES 	АВТОМ.	
61	③ Имеется три различных кода доступа для переключателя режимов. 00= Код доступа отсутствует 01= Удержание на протяжении двух секунд Для получения доступа требуется нажать и удерживать на протяжении 2 секунд  или  в течении 2 секунд 02= Код доступа. Код доступа может быть выбран кратковременным последовательным нажатием кнопок     . Полный код доступа должен быть введён в течение 3 секунд. 03= НЕ ИСПОЛЬЗОВАТЬ	00	
62	③ Указание о необходимости обслуживания переключателя режимов (00÷01) Мигающий жёлтый индикатор обслуживания. Указание о необходимости обслуживания на переключателе режимов. Без указаний о необходимости обслуживания [00]. Отображение необходимости обслуживания [01]. См. также параметр 55 00= Выкл; 01= Оп.	01	

63	3 Функция недоступна, не меняйте заводские настройки. для БУДУЩЕГО ИСПОЛЬЗОВАНИЯ.	40	
64	3 Функция недоступна, не меняйте заводские настройки. для БУДУЩЕГО ИСПОЛЬЗОВАНИЯ.	01	
65	3 Выбрать режим функционирования дисплея на переключателе режимов (00÷01) В локальном режиме просмотра селектор отображает самые последние настройки, сделанные с использованием селекторе режимов работы. В режиме просмотра системы селектор отображает текущую настройку автоматического привода. Отображается мигающим каждые 5 с. Если светодиод на селекторе мигает каждые 5 секунд, выбранный режим нельзя изменить. 00 = просмотр режима системы. 01 = Просмотр локального режима.	01	
66	3 Функция недоступна, не меняйте заводские настройки. для БУДУЩЕГО ИСПОЛЬЗОВАНИЯ.	02	
67	3 Переключатель режимов, индикация «самообслуживания» (00÷01) Мигающий оранжевый индикатор обслуживания. 00= Выкл. Отсутствие указаний о необходимости обслуживания. 01= Оп. Укажите, что контакт СТОП 1-3 активен. Например. Взломанная дверь открыта.	01	
68	Переключатель режимов, импульс открытия (00÷02) Если переключатель режимов установлен на ДВЕРЬ ЗАКРЫТА, Отправить ключевой импульс на привод можно, нажав указанный символ ▼. 00= Отключен. Отключена подача импульс открытия. 01= Требуется вход в систему. Для включения функции импульс открытия требуется вход в систему на переключателе режимов. Вход конфигурируется параметром b1. 02= Включен. Для включения функции импульс открытия требуется вход в систему на переключателе режимов.	00	

Параметр доступен в версии:



9. Пример подключения

9.1 Пример подключения с радаром для открывания и фотоэлементом

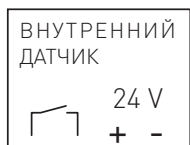
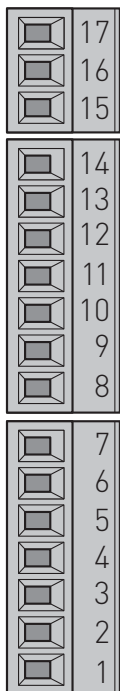
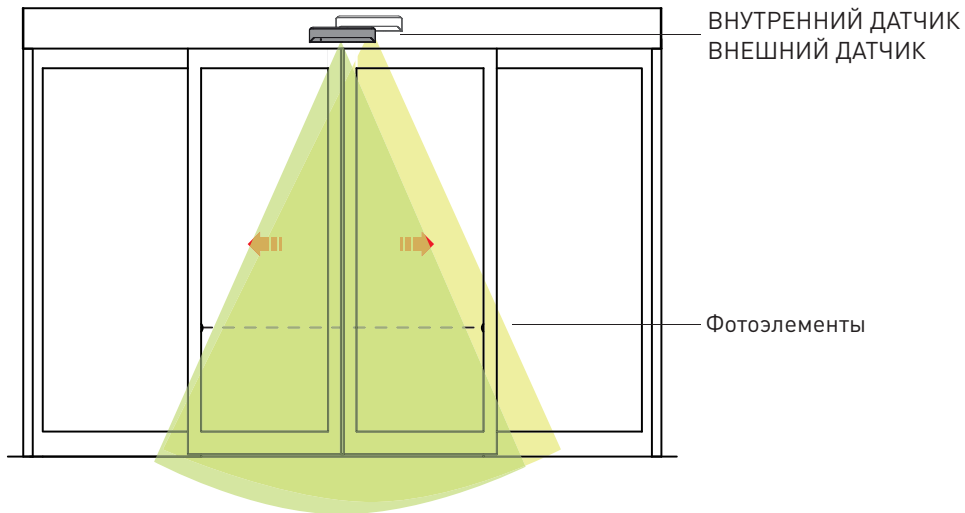

15 16 17 15

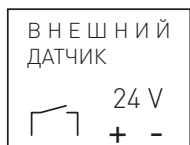

1 5 7 1

Фотоэлемент
DAS900PH1A

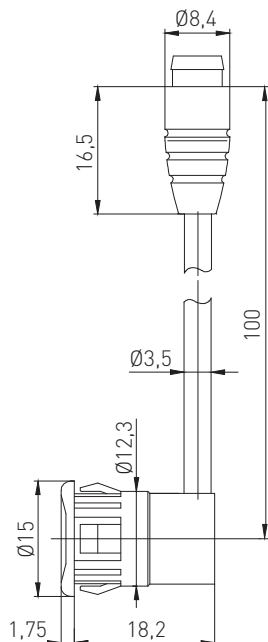

IP2282RU

9.2 Комбинированный датчик открывания и безопасности + датчик безопасного открывания



Электрическое подключение должно выполняться при выключенном сетевом питании.

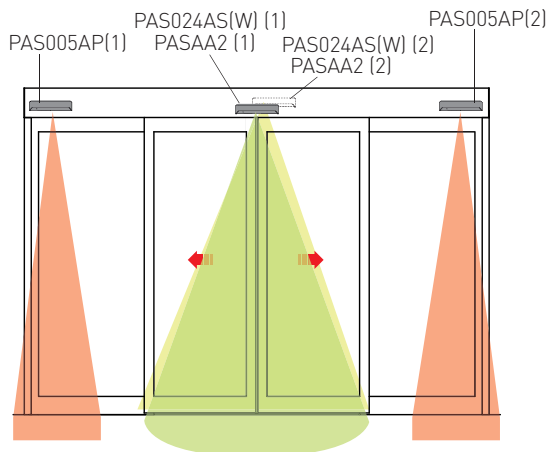

При указанном подключении автоматика открываете по командам внутреннего и/или внешнего датчика, которые также управляют защитным реверсом при закрывании. Безопасность при открывании обеспечивается самоконтролируемыми боковыми датчиками.

ПРИМЕЧАНИЕ: Если подключается только один датчик, см. указания по подключению датчика [1].

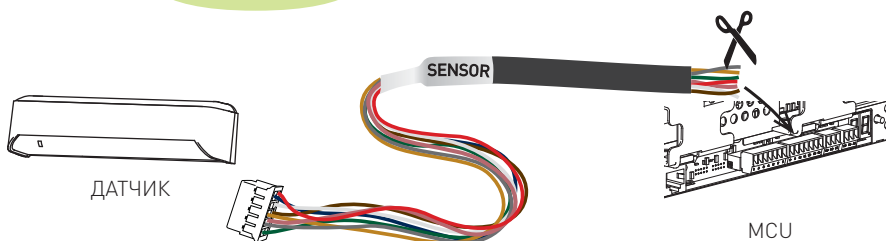

ВНИМАНИЕ: НЕ обрезайте ту сторону кабеля, которая должна быть подключена к ДАТЧИКУ

ВНУТРЕННИЙ ДАТЧИК PASAA2 (1)



Установите DIP-переключатели на датчик PASAA2, как показано ниже:

MCU



ВНЕШНИЙ ДАТЧИК PASAA2 (2)



MCU

ВНУТРЕННИЙ ДАТЧИК
PAS024AS(W) (1)



ВНЕШНИЙ ДАТЧИК
PAS024AS(W) (2)



БОКОВОЙ ДАТЧИК
PAS005AP (1)



* При установке в проёме подключите к 9 или 11

БОКОВОЙ ДАТЧИК
PAS005AP (2)



* При установке в проёме подключите к 9 или 11



За дополнительной информацией о датчиках режимов обращайтесь к соответствующим руководствам по установке.

При использовании фотоэлемента в сочетании с датчиками (см. параграф 10.1):

- не подключайте синий кабель датчика PASAA2 (1) или серый кабель датчика PAS024AS (W) (1) к клемме 15
- не подсоединяйте провод NPN приемника фотоэлемента к клемме 9;
- соедините вместе синий кабель датчика PASAA2 (1) или серый кабель датчика PAS024AS (W) (1) и кабель NPN приемника.

10. Устранение неисправностей / ошибки

Проблема	Решение
Привод не открывает дверь, электродвигатель не включается	Проверьте и при необходимости измените состояние переключателя режимов.
	Убедитесь в отсутствии предметов в зоне обнаружения датчика.
	Проверьте выключатель питания в помещении.
Электродвигатель включается, однако привод не открывает дверь	Проверьте и при необходимости разблокируйте имеющиеся замки.
	Убедитесь в отсутствии предметов, мешающих открыванию.
Привод не закрывает дверь	Проверьте и при необходимости измените состояние переключателя режимов.
	Убедитесь в отсутствии предметов в зоне обнаружения датчика.
Привод открывает и закрывает дверь самопроизвольно.	Убедитесь в отсутствии движущихся предметов в зоне обнаружения датчика.
маневр повторного открытия происходит слишком резко	установите параметр 49 с более низким значением, например 04-05

10.1 Ошибки

- На дисплей электронного блока управления выводятся указания об ошибках.
- При нормальном функционировании на дисплее отображается **0 л**.
- Если дисплей выключен, проверьте наличие напряжения в сети и кабель питания.
- На наличии ошибки на дисплей поочередно выводятся тип ошибки (например, **Е 4** - Ошибка двигателя) и двухзначный номер ошибки (например, **03** - Ошибка энкодера).
- При наличии нескольких ошибок они выводятся друг за другом в алфавитном порядке.
- Для подачи команды СБРОС на блок управления можно использовать переключатель выбора режима. Помимо этого, можно отсоединить на короткое время кабель питания и аккумулятор (при наличии). Если проблема не исчезает, руководствуйтесь представленным ниже перечнем ошибок.
- На каждом блоке управления также присутствует зеленый светодиод.
- Если светодиод не горит или мигает, значит блок управления неисправен.

Главная ошибка: Электропитание		
Описание ошибки	Причина	Способ устранения
— —	Недостаточное напряжение для блока Блок управления.	Проверить падение напряжения на блоке питания и проводку. Заменить блок питания.

E1 - Ошибка датчика		
Описание ошибки	Причина	Способ устранения
31	Ошибка сигнала бокового датчика присутствия. Блок управления не получил контрольный отклик от бокового датчика присутствия.	Убедитесь, что тестовый выход подключен к клемме 6 и все соединения выполнены правильно. См. Также параметр 29. Замените боковой датчик присутствия.
32	Ошибка сигнала присутствия центральный. Блок управления не получил контрольный отклик от датчика присутствия.	Убедитесь, что тестовый выход подключен к клемме 13 и все соединения выполнены правильно. См. Также параметр 9 Замените боковой датчик центральный.

E2 - Ошибка Аварийного Аккумулятора

Описание ошибки	Причина	Способ устранения
21	Неисправность аварийного блока. Падение напряжения аккумулятора по причине малой ёмкости во время проверки	Зарядить или заменить аккумулятор.
25	Неисправность аккумулятора. Линия аккумулятора отключена или замкнута, либо неисправен внутренний плавкий предохранитель аккумулятора. Неверный зарядный ток.	Проверить состояние и подключение кабелей. Зарядить или заменить аккумулятор. Заменить главный блок управления.
26	Истекло время выполнения действия в аварийной ситуации. Истекло время проверки блока аварийного выхода: повышенное трение, или дверь заклинила.	Проверить полное открывание двери.

E3 - Ошибка блока управления

Описание ошибки	Причина	Способ устранения
00	Ошибка внутренней памяти RAM	Зеленый светодиод не горит или мигает. Выполните сброс. Если проблема повторяется, замените электронный блок управления.
01	Ошибка внутренней памяти ROM	Зеленый светодиод не горит или мигает. Выполните сброс. Если проблема повторяется, замените электронный блок управления.
02	Серьезная ошибка внутренней памяти EEPROM	Выполните сброс. Если проблема повторяется, замените электронный блок управления.
05	Ошибка измерения температуры окружающей среды	Выполните сброс. Если проблема повторяется, замените электронный блок управления.
06	Ошибка привода двигателя (автоматический выключатель)	Выполните сброс. Если проблема повторяется, замените электронный блок управления.
08	Ошибка АЦП	Зеленый светодиод не горит или мигает. Выполните сброс. Если проблема повторяется, замените электронный блок управления.
10	Ошибка записи в программе	Зеленый светодиод не горит или мигает. Выполните сброс. Если проблема повторяется, замените электронный блок управления.
11	Ошибка в программе	Зеленый светодиод не горит или мигает. Выполните сброс. Если проблема повторяется, замените электронный блок управления.
14	Неверный ток замка	Проверьте правильность установки замка. Если проблема не исчезает, замените замок. Выполните сброс. Если проблема повторяется, замените электронный блок управления.
17	Ошибка аппаратного сторожевого таймера Не удается отключить соединение с двигателем	Выполните сброс. Если проблема повторяется, замените электронный блок управления.
18	Серьезная ошибка записи EEPROM. Не удается изменить настройку параметра.	Выполните сброс. Если проблема повторяется, замените электронный блок управления.
22	Сверхток на выходе 24 В.	Выполните сброс. Если проблема повторяется, проверьте датчики и дополнительные устройства, подключенные к выходу 24 В. Зеленый светодиод не горит или мигает. Выполните сброс. Если проблема повторяется, замените электронный блок управления.
23	Ошибка замка. Не удается открыть замок от соответствующего реле.	Выполните сброс. Если проблема повторяется, замените электронный блок управления.
24	Ошибка самообучения. Цикл самообучения был прерван.	Убедитесь, что привод выполняет полный цикл открывания и закрывания. Проверьте систему на предмет трения. Запустите новый цикл самообучения.

33	Серьезная ошибка программирования	Выполните сброс. Если проблема повторяется, замените электронный блок управления.
34	Ошибка активации выхода. Тест исправности цепей безопасности.	Выполните сброс. Если проблема повторяется, замените электронный блок управления.
35	Ошибка напряжения подключения.	Выполните сброс. Если проблема повторяется, замените электронный блок управления.
46	Внутренняя ошибка Переключатель режимов	Выполнить сброс, если неисправность не устранена, заменить Переключатель режимов

E4 - Ошибка двигателя/энкодера

Описание ошибки	Причина	Способ устранения
03	Ошибка энкодера. Повреждение энкодера, кабеля энкодера или кабеля двигателя.	Проверьте электрические соединения энкодера и двигателя.
04	Неверный ток двигателя. Повреждение кабеля двигателя или кабеля энкодера.	Проверьте правильность подключения.
09	Ошибка кабеля энкодера Повреждение кабеля энкодера	Проверьте и при необходимости замените кабель энкодера.

E5 - Ошибка замка

Описание ошибки	Причина	Способ устранения
07	Неисправность замка. Замок либо помеха, расположенная на расстоянии более 14мм ограничителя закрывания, мешают открытию привода.	Проверьте замок, убедитесь в отсутствии помех и механического заедания. Убедитесь, что параметры силы закрывания перед 06 открытием заданы правильно.

E6 - Ошибка связи

Описание ошибки	Причина	Способ устранения
12	Ошибка связи контроллера двигателя. Контроллер двигателя отсоединен от цепи.	Выполните сброс. Если проблема повторяется, замените электронный блок управления.
13	Ошибка связи контроллера автоматики Контроллер автоматики отсоединен от цепи.	Выполните сброс. Если проблема повторяется, замените электронный блок управления.
39	Ошибка несоответствия марки переключателя режимов. Марка переключателя режимов не Ditec	Следует заменить переключатель режимов, установив компонент марки Ditec.
47	Переключатель режимов, Ошибка передачи данных. Сбой связи с Переключатель режимов при выборе режима работы.	Выполнить сброс, если неисправность не устранена, заменить Переключатель режимов. Если неисправность не устранена после замены Переключатель режимов, замените электронный блок управления.
53	Коммуникационная ошибка переключателя режимов. Переключатель режимов Переключатель режимов отключен от внешней шины.	Выполнить сброс, проверить соединения, если неисправность не устранена, заменить переключатель режимов Переключатель режимов.



Невозможно заменить компонент оператора Ditec компонентом другой марки.

E7 - Высокая температура двигателя

Описание ошибки	Причина	Способ устранения
16	Слишком интенсивное использование автоматики для заданной скорости и времени открытия.	Если двигатель горячий, переведите автоматику в режим ДВЕРЬ ОТКРЫТА и подождите не менее 1 минуты. Понижьте скорость и увеличьте время нахождения привода в открытом положении.

Е8 - Некритическая ошибка

Описание ошибки	Причина	Способ устранения
49	Некритическая ошибка записи EEPROM	Выполните сброс. Если проблема повторяется, замените электронный блок управления.
50	EEPROM заполнена	Требуется запись слишком большого объема данных. Уменьшите объем данных в реестре конфигурации.

Переключатель режимов, Коды ошибки

Описание ошибки	Причина	Способ устранения
Каждую секунду красный свет	Ошибка привода электронный блок управления.	Выполнить сброс, если неисправность не устранена, обратиться в сервисную службу
Красный сигналмига ет 4 раза в секунду	Внутренняя ошибка Переключатель режимов	Заменить Переключатель режимов

ВАЖНО

После устранения неисправности или замены компонентов автоматики выполните следующие проверки:

1. проверьте движение двери (и выполните необходимые настройки параметров);
2. убедитесь, что были заданы правильные значения параметров дополнительного оборудования;
3. убедитесь, что система соответствует нормам и правилам, установленным государственными органами.

11. График планового технического обслуживания

Выполняйте указанные ниже операции и проверки раз в 6 месяцев в зависимости от интенсивности использования автоматики.

При отключенном сетевом питании отсоединенных аккумуляторов:

- Очистите движущиеся части (колеса, направляющие скольжения кареток и напольные направляющие).
- Проверьте состояние и натяжение ремня.
- Проверьте износ ремня и колес кареток (при необходимости заменить)
- Очистите датчики и фотоэлементы.
- Проверьте надежность крепления привода, проверьте затяжку всех резьбовых соединений.
- Проверьте правильность относительного расположения створок, положение ограничителей хода и правильность сопряжения частей замка.

При отключенном сетевом питании подсоединенных аккумуляторов:

- Проверьте правильность работы системы замка.
- Проверьте устойчивость привода. Убедитесь, что он движется плавно, без заедания.
- Проверьте правильность работы всех функций управления.
- Проверьте правильность работы датчиков управления и безопасности.
- Убедитесь, что силы, развиваемые приводом, соответствуют требованиям применимых стандартов.
- Проверьте правильность работы батарей., если таковые имеются.



ПРИМЕЧАНИЕ: Информация о запасных частях представлена в каталоге запчастей.

При выполнении ремонта или замены изделий необходимо использовать только оригинальные запасные части.



Специалист по установке должен предоставить всю необходимую информацию относительно автоматической, ручной и аварийной работы автоматической двери или ворот, а также передать пользователю данного изделия инструкцию по эксплуатации.

Установщик должен вести журнал обслуживания с занесением работ планового и внеочередного технического обслуживания.

Все права на данный документ являются исключительной собственностью компании ASSA ABLOY Entrance Systems AB.

Несмотря на то, что содержание данной публикации было внимательно проверено, компания ASSA ABLOY Entrance Systems AB не несет никакой ответственности за ущерб, понесенный из-за возможных ошибок или опущений в данном документе. Компания сохраняет за собой право на внесение изменений без предварительного уведомления.

Копирование, сканирование, внесение правок и изменений без предварительного письменного разрешения компании ASSA ABLOY Entrance Systems AB категорически запрещено.

 Символ перечеркнутого мусорного контейнера означает, что продукт не может быть удален с обычными бытовыми отходами. Продукт должен перерабатываться в соответствии с местными экологическими нормами для утилизации отходов. Отделяя продукт, отмеченный этим символом, от бытовых отходов, обеспечивается содействие уменьшению объема отходов, предназначенных для сжигания или свалки, тем самым минимизируя любое возможное негативное воздействие на здоровье человека и окружающую среду.

