

485

85

Резьбовое отверстие M5

20

33

19

Петли справа, дверь открывается от себя

230

90

ПРАВИЛА УСТАНОВКИ И ЭКСПЛУАТАЦИИ

1. Для установки доводчика обратитесь к специалисту;
2. Для установки используйте бумажный шаблон. Проверьте установочные размеры согласно инструкции;
3. Доводчик устанавливается только на ровную поверхность;
4. Рекомендуется устанавливать доводчик внутри помещения. Температурный режим работы от -35 до +60°C;
5. Дверной доводчик нуждается в сезонной регулировке. При значительном изменении температуры воздуха обязательно отрегулируйте скорость закрытия и доводки двери;
6. Регулярно проверяйте затяжку винтов и шурупов;
7. Вскрытие корпуса доводчика и попытки самостоятельного ремонта запрещены – опасно для жизни!
8. Избегайте контакта с твердыми предметами, которые могут повредить поверхность изделия. Не использовать для чистки абразивные вещества и растворители. Загрязнения удалять сухой мягкой тканью.

1 Установка корпуса доводчика

2 Монтаж тяги на корпус доводчика

3 Сборка скользящего канала

4 Монтаж скользящего канала

5 Монтаж тяги в скользящий канал

6 Окончательная сборка доводчика

Благодарим за покупку продукта торговой марки «GF»! Доводчики «GF» отличаются высоким качеством, просты в установке и надежны в эксплуатации!

НАЗНАЧЕНИЕ

Универсальный морозостойкий доводчик. Предназначен для закрытия входных и межкомнатных дверей левого и правого исполнения. Рекомендуется устанавливать на двери весом до 85 кг.

РЕКОМЕНДАЦИИ

Для монтажа дверного доводчика вызовите квалифицированного специалиста. Установку дверного доводчика следует производить после окончания ремонта помещения во избежание попадания краски, цемента, пыли и т.п. в механизм и на поверхность доводчика. Производить установку изделия следует согласно приложенной инструкции.

Завод-изготовитель оставляет за собой право изменения в конструкцию доводчика без уведомления потребителя!

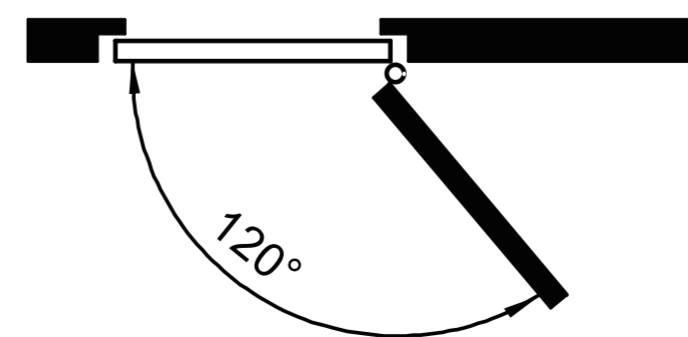
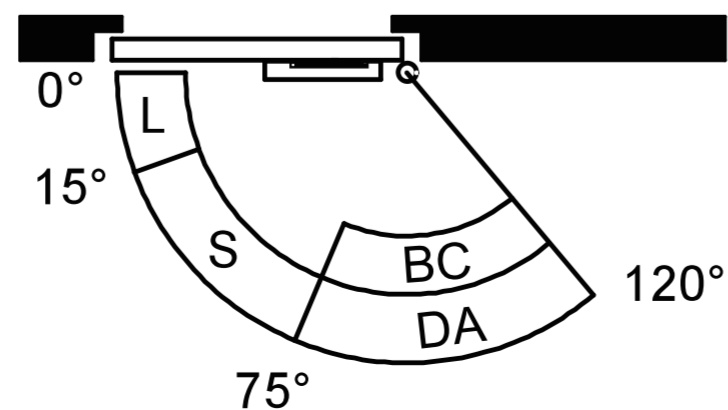
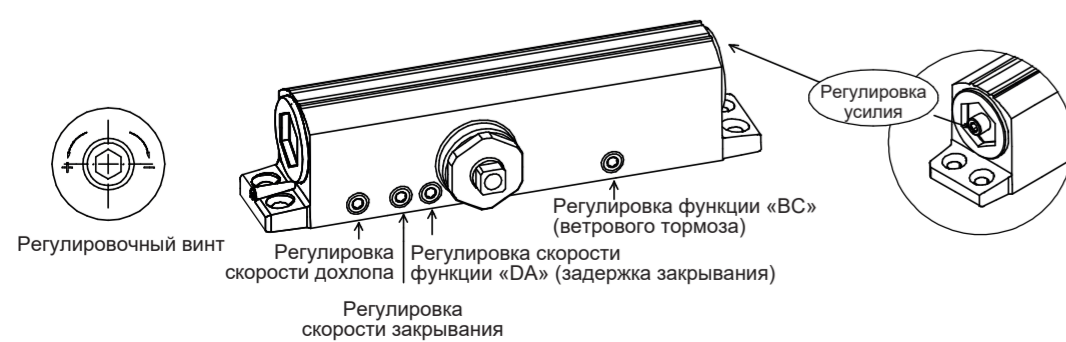

Доводчик предназначен для всех типов распашных дверей, кроме цельностеклянных, для межкомнатных и входных дверей.

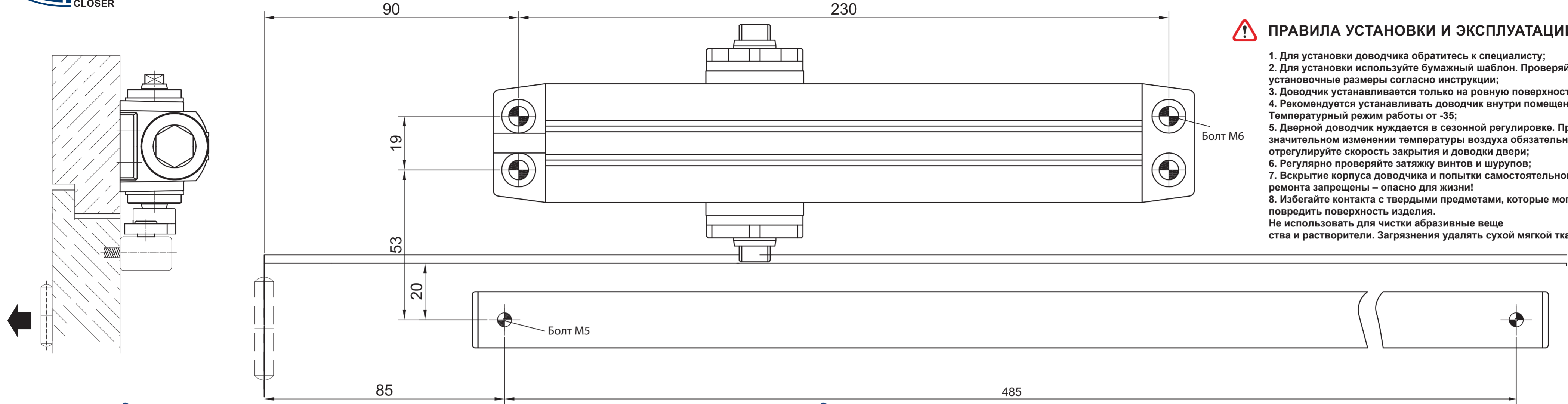

ПРАВИЛА УСТАНОВКИ И ЭКСПЛУАТАЦИИ

1. Для установки доводчика обратитесь к специалисту;
 2. Для установки используйте бумажный шаблон. Проверьте установочные размеры согласно инструкции;
 3. Доводчик устанавливается только на ровную поверхность;
 4. Рекомендуется устанавливать доводчик внутри помещения. Температурный режим работы от -35;
 5. Дверной доводчик нуждается в сезонной регулировке. При значительном изменении температуры воздуха обязательно отрегулируйте скорость закрытия и доводки двери;
 6. Регулярно проверяйте затяжку винтов и шурупов;
 7. Вскрытие корпуса доводчика и попытки самостоятельного ремонта запрещены – опасно для жизни!
 8. Избегайте контакта с твердыми предметами, которые могут повредить поверхность изделия.
- Не использовать для чистки абразивные вещества и растворители. Загрязнения удалять сухой мягкой тканью.

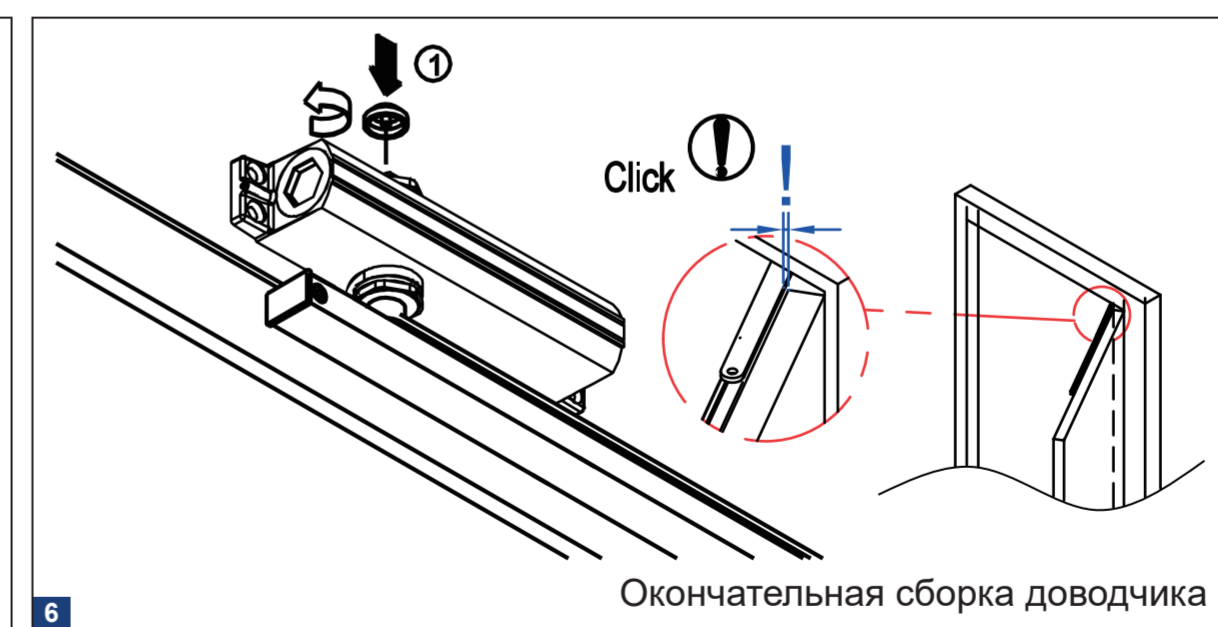
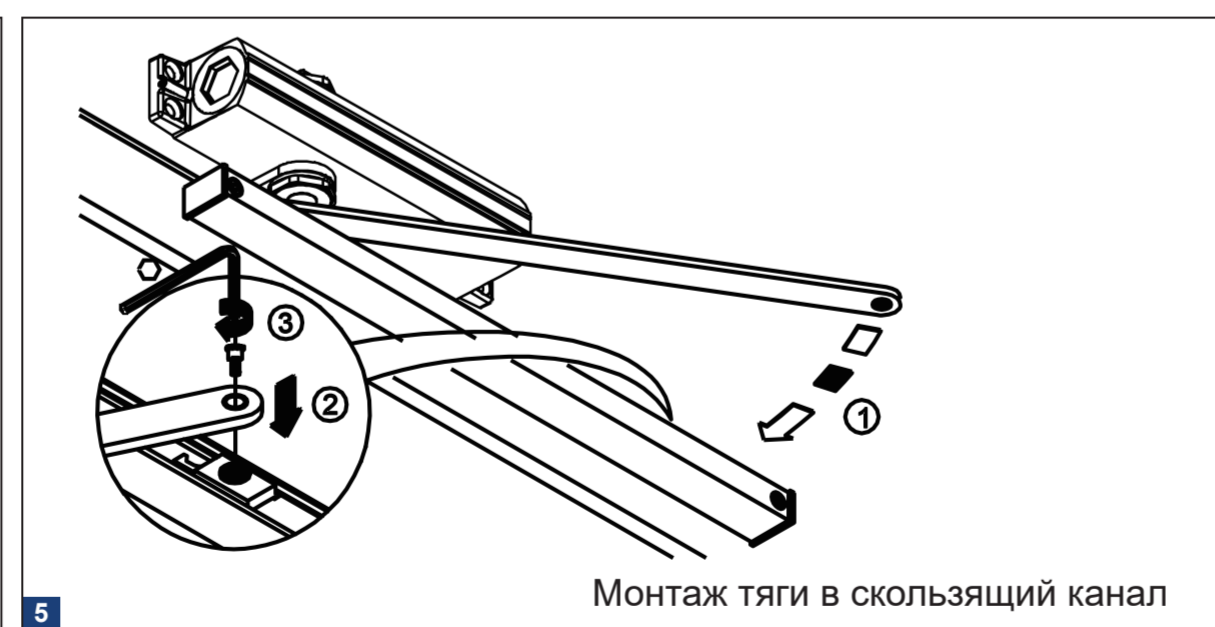
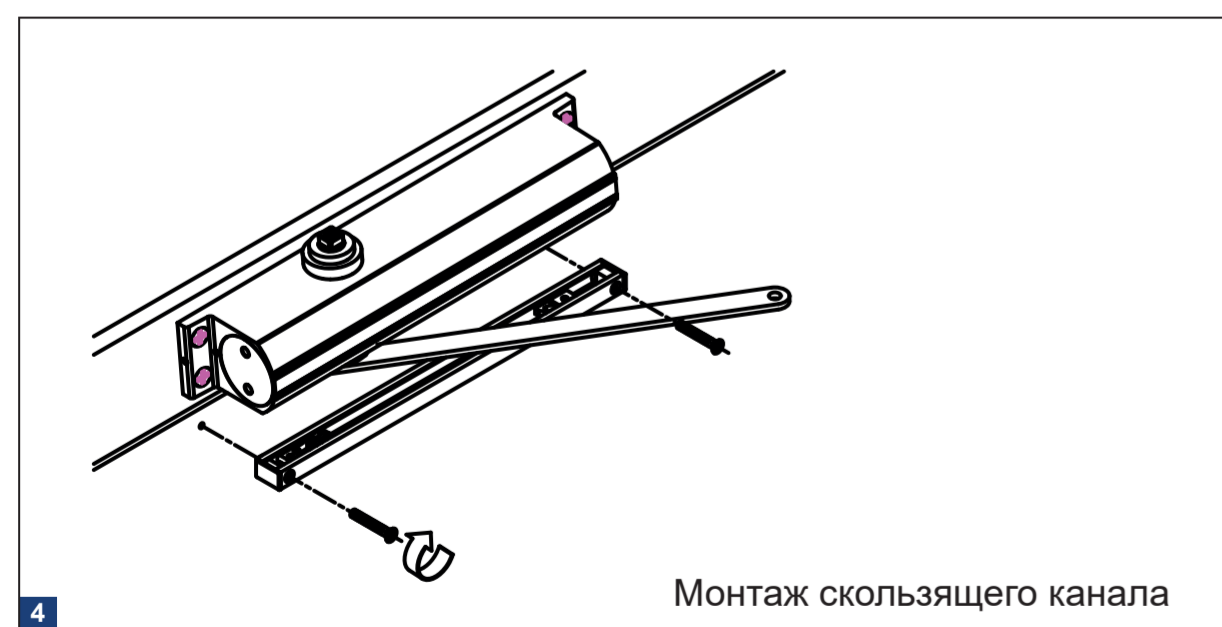
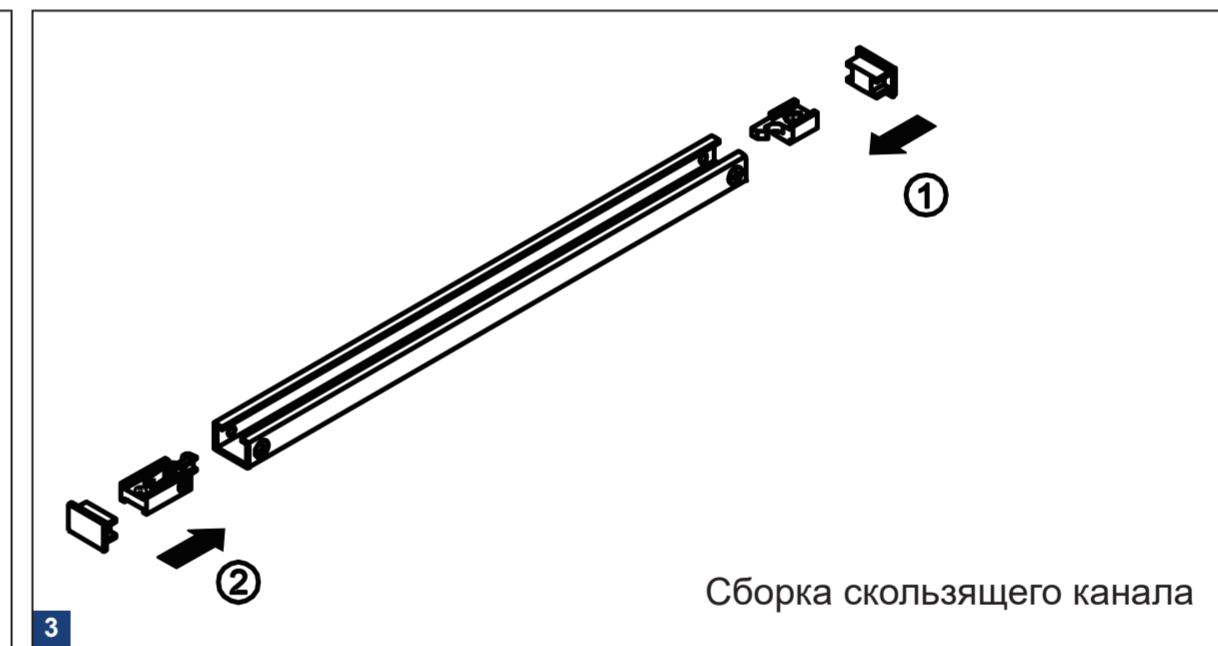
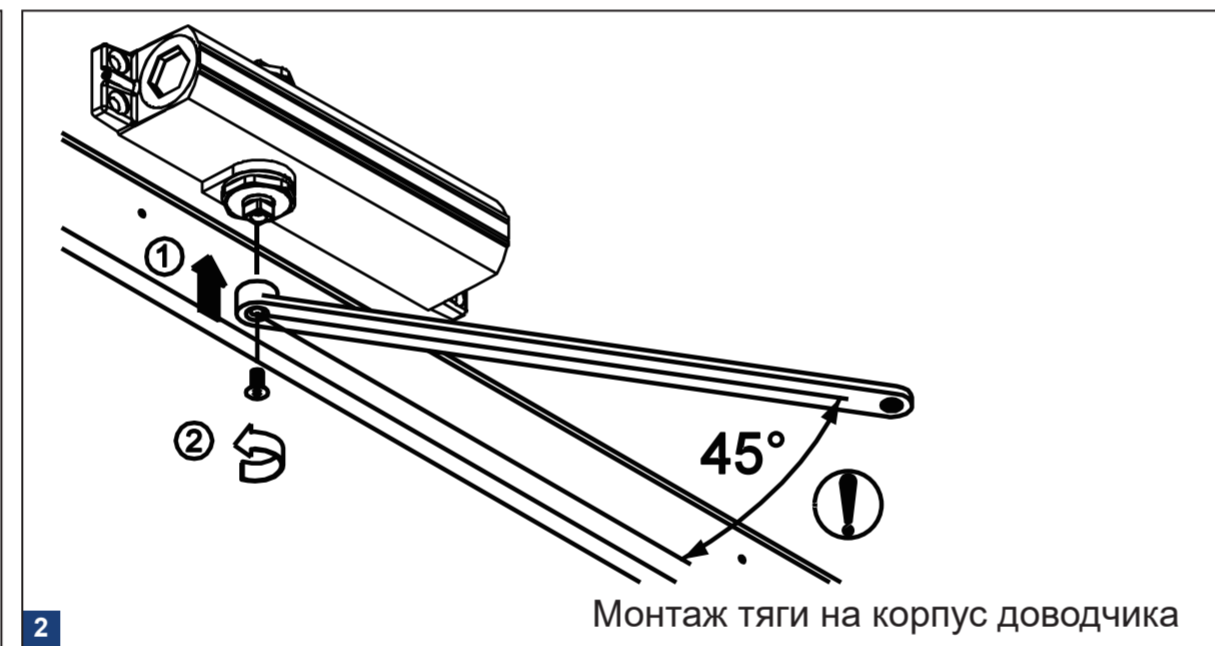
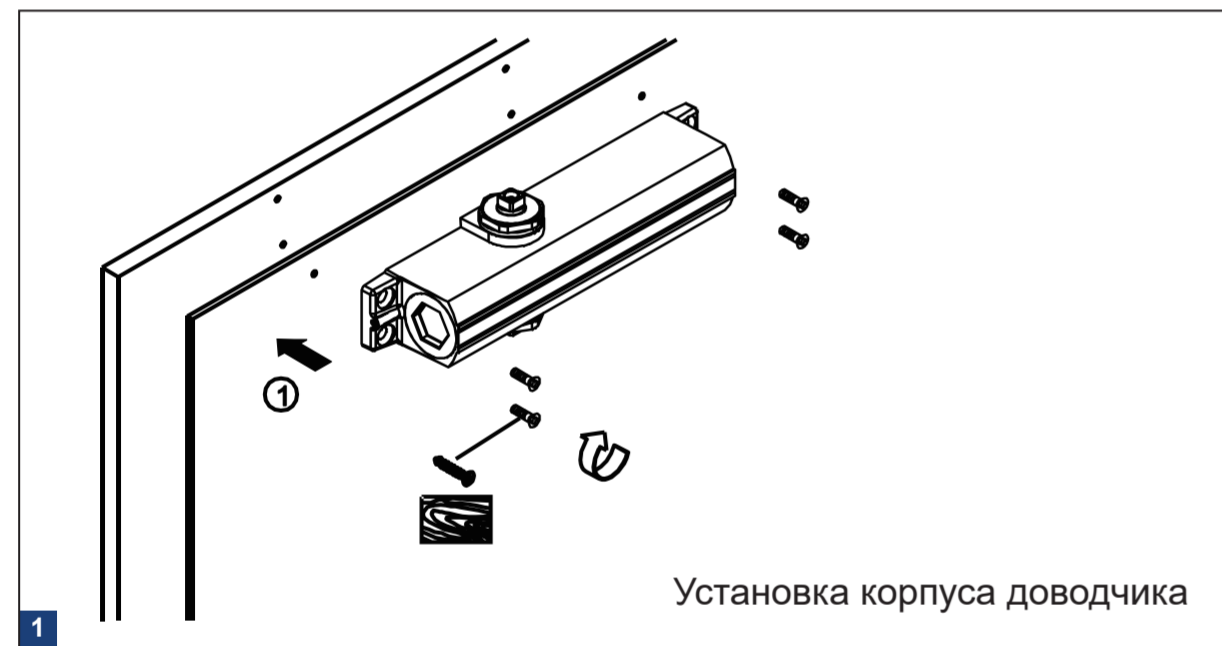

Благодарим за покупку продукта торговой марки «GF»! Доводчики «GF» отличаются высоким качеством, просты в установке и надежны в эксплуатации!

НАЗНАЧЕНИЕ

Универсальный морозостойкий доводчик. Предназначен для закрытия входных и межкомнатных дверей левого и правого исполнения. Рекомендуется устанавливать на двери весом до 70 кг.

РЕКОМЕНДАЦИИ

Для монтажа дверного доводчика вызовите квалифицированного специалиста. Установку дверного доводчика следует производить после окончания ремонта помещения во избежание попадания краски, цемента, пыли и т.п. в механизм и на поверхность доводчика. Производить установку изделия следует согласно приложенной инструкции.

Завод-изготовитель оставляет за собой право изменения в конструкцию доводчика без уведомления потребителя!

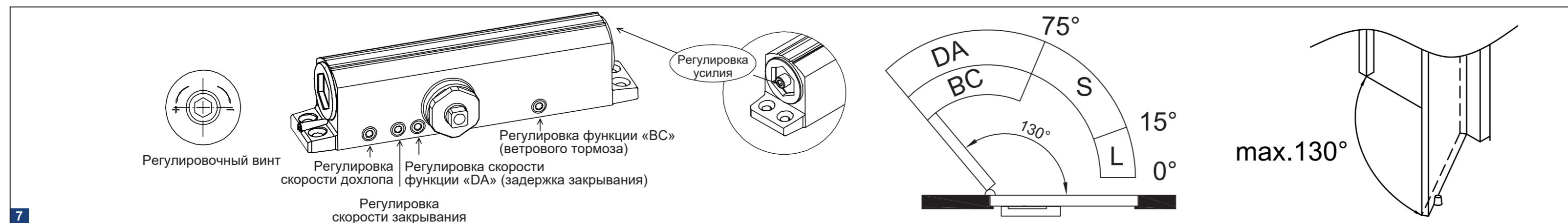

Доводчик предназначен для всех типов распашных дверей, кроме цельностеклянных, для межкомнатных и входных дверей.

ПРАВИЛА УСТАНОВКИ И ЭКСПЛУАТАЦИИ

1. Для установки доводчика обратитесь к специалисту;
 2. Для установки используйте бумажный шаблон. Проверьте установочные размеры согласно инструкции;
 3. Доводчик устанавливается только на ровную поверхность;
 4. Рекомендуется устанавливать доводчик внутри помещения. Температурный режим работы от -35°;
 5. Дверной доводчик нуждается в сезонной регулировке. При значительном изменении температуры воздуха обязательно отрегулируйте скорость закрытия и доводки двери;
 6. Регулярно проверяйте затяжку винтов и шурупов;
 7. Вскрытие корпуса доводчика и попытки самостоятельного ремонта запрещены – опасно для жизни!
 8. Избегайте контакта с твердыми предметами, которые могут повредить поверхность изделия.
- Не использовать для чистки абразивные вещества и растворители. Загрязнения удалять сухой мягкой тканью.

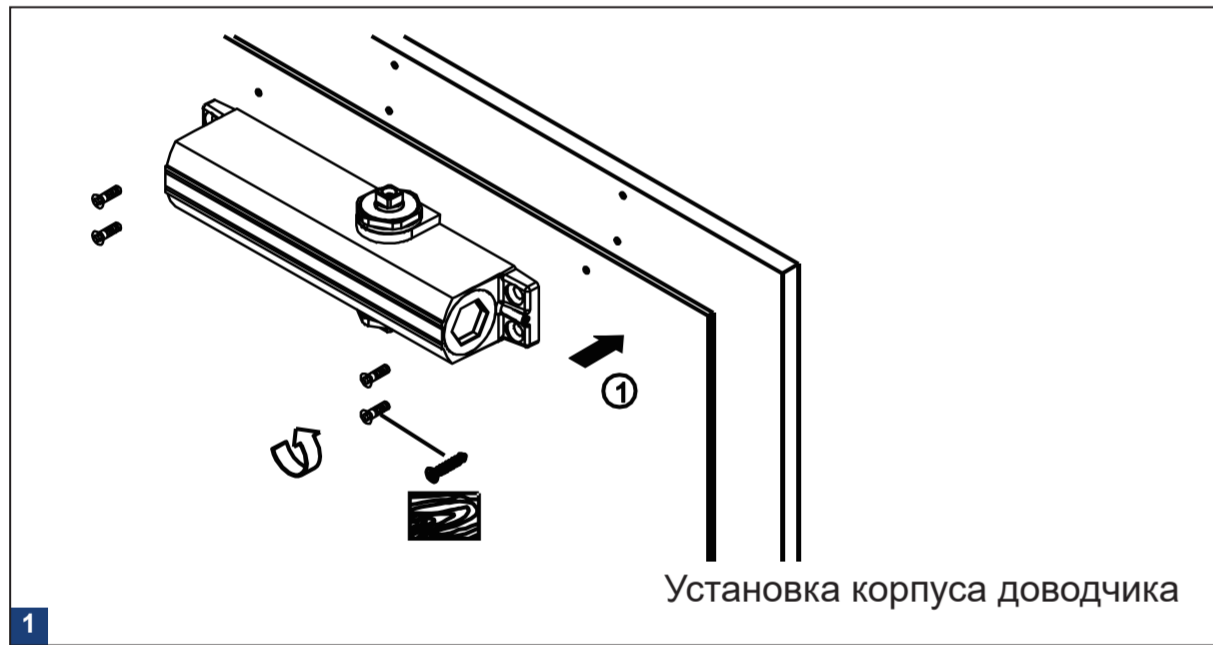
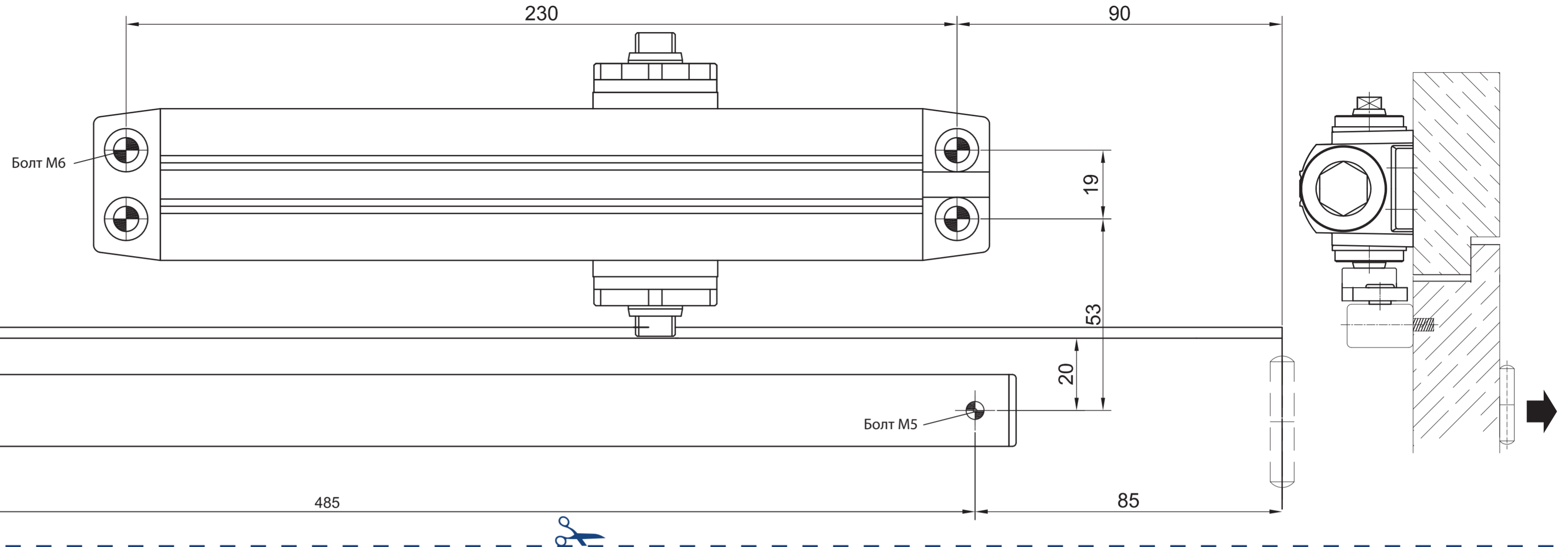

Установка корпуса доводчика

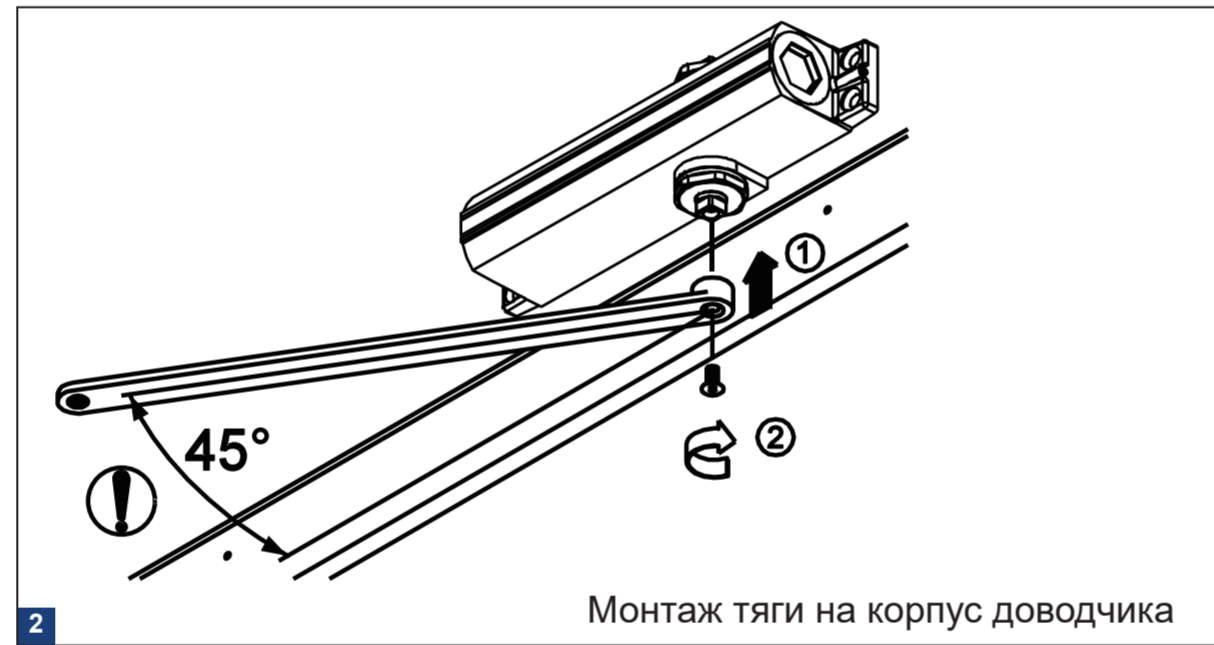

Монтаж тяги на корпус доводчика

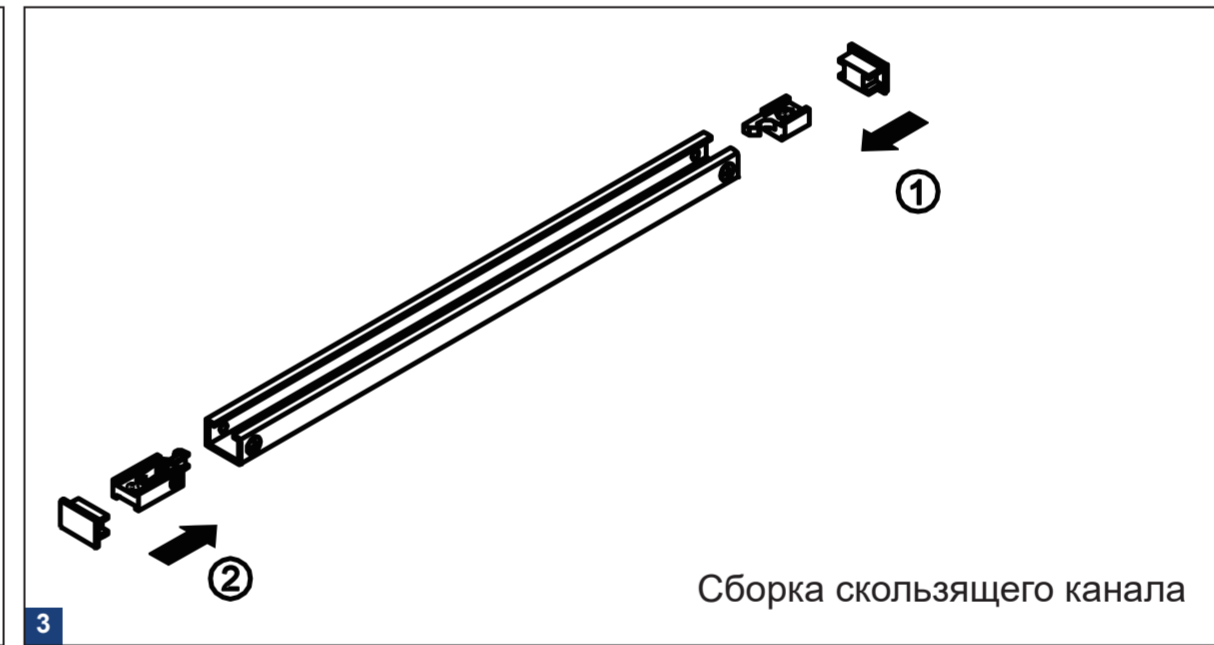

Сборка скользящего канала

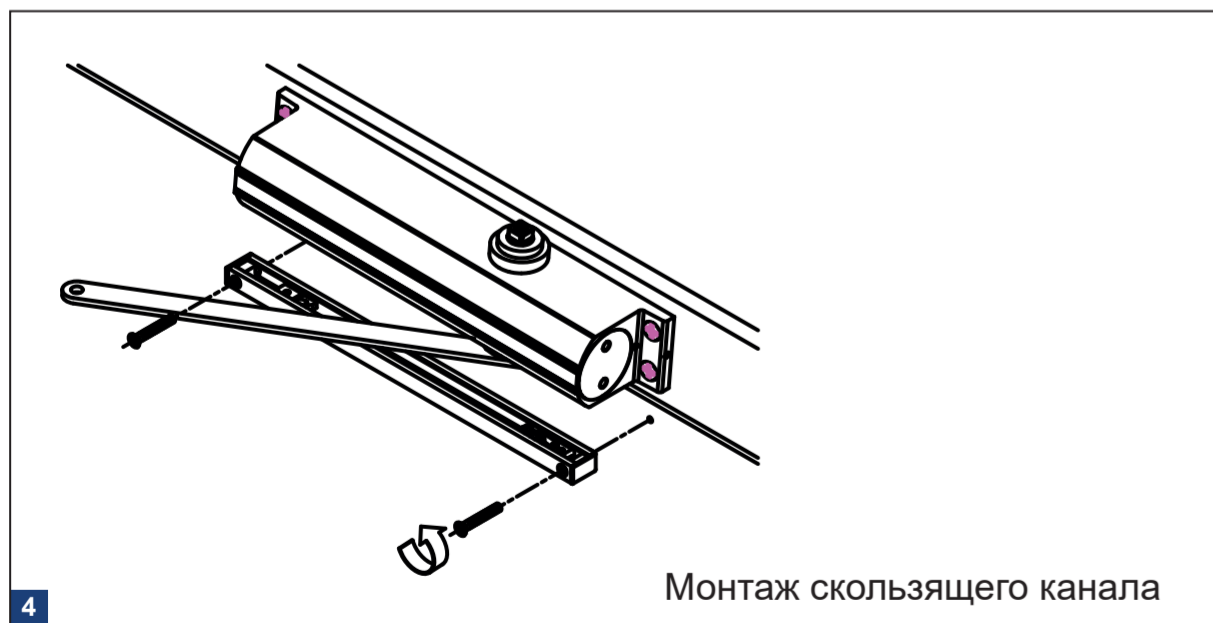

Монтаж скользящего канала

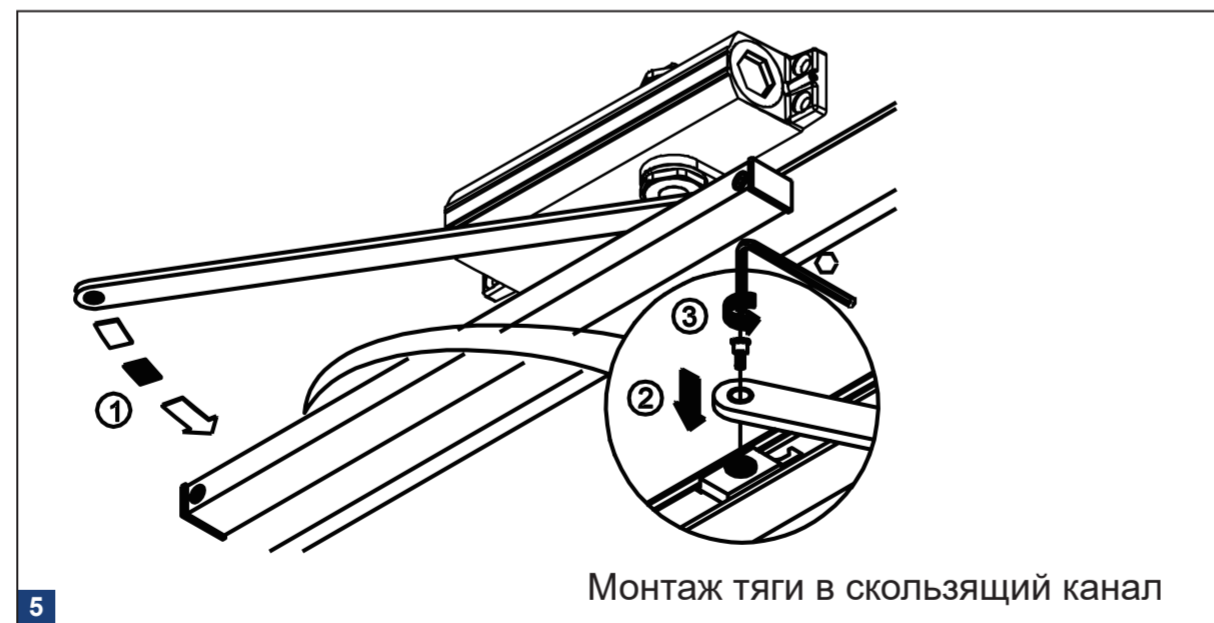

Монтаж тяги в скользящий канал

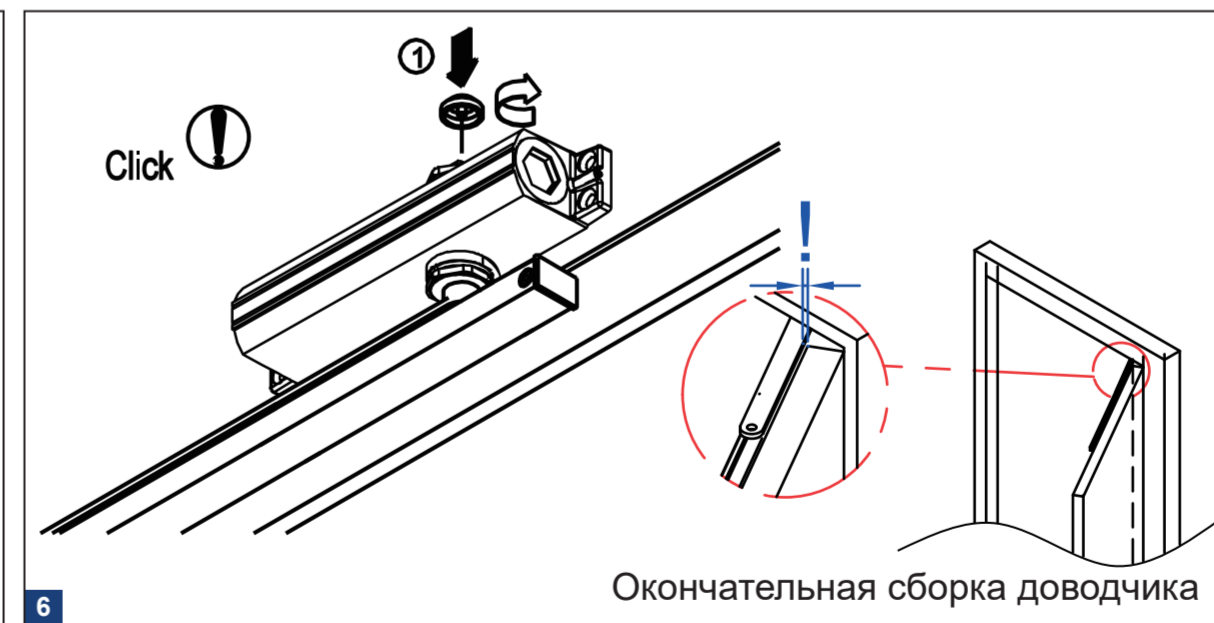

Окончательная сборка доводчика

Благодарим за покупку продукта торговой марки «GF»! Доводчики «GF» отличаются высоким качеством, просты в установке и надежны в эксплуатации!

НАЗНАЧЕНИЕ

Универсальный морозостойкий доводчик. Предназначен для закрытия входных и межкомнатных дверей левого и правого исполнения. Рекомендуется устанавливать на двери весом до 70 кг.

РЕКОМЕНДАЦИИ

Для монтажа дверного доводчика вызовите квалифицированного специалиста. Установку дверного доводчика следует производить после окончания ремонта помещения во избежание попадания краски, цемента, пыли и т.п. в механизм и на поверхность доводчика. Производить установку изделия следует согласно приложенной инструкции.

Завод-изготовитель оставляет за собой право изменения в конструкцию доводчика без уведомления потребителя!

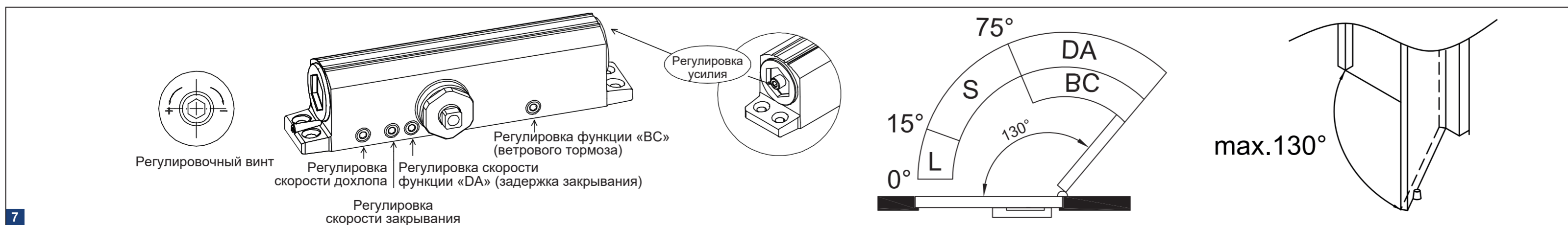

Доводчик предназначен для всех типов распашных дверей, кроме цельностеклянных, для межкомнатных и входных дверей.